



オズボーン

# 軸付ブラシ / 先端交換ブラシ

価格表は  
こちらから



## 軸付ブラシ / 先端交換ブラシ

出荷単位: 1本



(611131・611151)

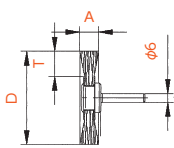

先端交換ブラシ  
(11094・11095)



ドライブアーバー  
(75129)

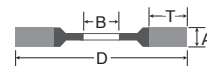

### ■ オリジナルスチールワイヤー 軸付ブラシ リング・ロック

| D<br>外径<br>(φmm) | A<br>先端幅<br>(mm) | T<br>トリム<br>長さ<br>(mm) | 軸径   | 最大安全<br>回転数<br>(min <sup>-1</sup> ) | 線径          |             |             |             |             |
|------------------|------------------|------------------------|------|-------------------------------------|-------------|-------------|-------------|-------------|-------------|
|                  |                  |                        |      |                                     | φ0.15<br>型番 | φ0.20<br>型番 | φ0.26<br>型番 | φ0.35<br>型番 | φ0.50<br>型番 |
| 32               | 10               | 7                      | φ6mm | 20,000                              | —           | 11310       | 11311       | —           | —           |
| 38               | 12               | 10                     |      | 20,000                              | 11316       | 11317       | 11318       | 11319       | —           |
| 50               | 14               | 13                     |      | 15,000                              | 11331       | 11332       | —           | 11334       | —           |
| 63               | 16               | 19                     |      | 15,000                              | —           | 11346       | —           | 11348       | —           |
| 76               | 18               | 23                     |      | 15,000                              | 11361       | 11362       | —           | 11363       | —           |
| 75               | 12               | 18                     | φ6mm | 20,000                              | —           | —           | —           | 611131      | 611151      |

### ■ ステンレスワイヤー 先端交換ブラシ リング・ロック

| D<br>外径<br>(φmm) | A<br>先端幅<br>(mm) | T<br>トリム長さ<br>(mm) | B<br>内径<br>(φmm) | 最大安全<br>回転数<br>(min <sup>-1</sup> ) | 線径          |             |
|------------------|------------------|--------------------|------------------|-------------------------------------|-------------|-------------|
|                  |                  |                    |                  |                                     | φ0.13<br>型番 | φ0.20<br>型番 |
| 76               | 10               | 25                 | 13               | 15,000                              | 11094       | 11095       |

### ■ ドライブアーバー

| 型番    | 軸径 |
|-------|----|
| 75129 | φ6 |



オリジナルスチールワイヤー

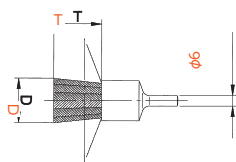

ステンレスワイヤー



### ■ オリジナルスチールワイヤー 軸付ブラシ ラフタフ

| D<br>外径<br>(φmm) | A<br>先端幅<br>(mm) | T<br>トリム長さ<br>(mm) | 軸径   | 最大安全<br>回転数<br>(min <sup>-1</sup> ) | 線径          |             |             |             |
|------------------|------------------|--------------------|------|-------------------------------------|-------------|-------------|-------------|-------------|
|                  |                  |                    |      |                                     | φ0.15<br>型番 | φ0.26<br>型番 | φ0.35<br>型番 | φ0.50<br>型番 |
| 20               | —                | 29                 | φ6mm | 20,000                              | 30302       | 30304       | 30305       | —           |
| 23               | —                | 29                 |      | 20,000                              | 30308       | 30310       | 30311       | 30312       |
| 30               | —                | 29                 |      | 20,000                              | 30314       | 30316       | 30317       | 30318       |

### ■ ステンレスワイヤー 軸付ブラシ ラフタフ

| D<br>外径<br>(φmm) | A<br>先端幅<br>(mm) | T<br>トリム長さ<br>(mm) | 軸径   | 最大安全<br>回転数<br>(min <sup>-1</sup> ) | 線径          |             |             |
|------------------|------------------|--------------------|------|-------------------------------------|-------------|-------------|-------------|
|                  |                  |                    |      |                                     | φ0.15<br>型番 | φ0.26<br>型番 | φ0.35<br>型番 |
| 20               | —                | 29                 | φ6mm | 20,000                              | 30326       | 30328       | 30329       |
| 23               | —                | 29                 |      | 20,000                              | 30332       | 30334       | 30335       |
| 30               | —                | 29                 |      | 15,000                              | 30338       | 30340       | 30341       |

ラフタフ回転速度に対するブラシ広がり径(参考値)

| D<br>外径<br>(φmm) | 線径          | 回転数                     |                         |                          |
|------------------|-------------|-------------------------|-------------------------|--------------------------|
|                  |             | ≤5,000min <sup>-1</sup> | ≤8,000min <sup>-1</sup> | ≤15,000min <sup>-1</sup> |
| 20               | φ0.15/φ0.26 | 約φ55                    | 約φ70                    | 約φ75                     |
|                  | φ0.35/φ0.5  | 約φ25                    | 約φ50                    | 約φ70                     |
| 23               | φ0.15/φ0.26 | 約φ40                    | 約φ65                    | 約φ75                     |
|                  | φ0.35/φ0.5  | 約φ35                    | 約φ55                    | 約φ70                     |
| 30               | φ0.15/φ0.26 | 約φ55                    | 約φ70                    | 約φ85                     |
|                  | φ0.35/φ0.5  | 約φ50                    | 約φ70                    | 約φ80                     |

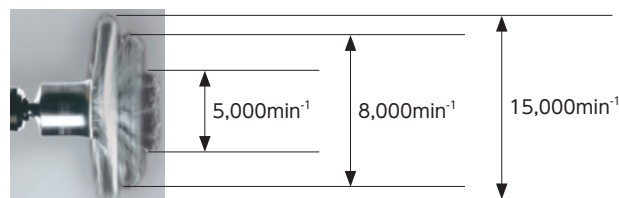



# オズボーン 軸付ブラシ

価格表は  
こちらから



## 軸付ブラシ

出荷単位: 1本

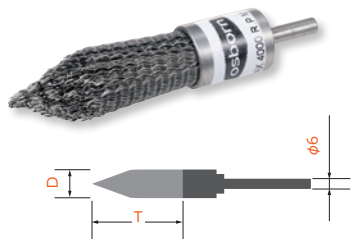

### ■ オリジナルスチールワイヤー 軸付ブラシ クリンプト・エンド

| D<br>外径<br>(φmm) | A<br>先端幅<br>(mm) | T<br>トリム<br>長さ<br>(mm) | 軸径   | 最大安全<br>回転数<br>(min <sup>-1</sup> ) | 線径          |             |
|------------------|------------------|------------------------|------|-------------------------------------|-------------|-------------|
|                  |                  |                        |      |                                     | φ0.35<br>型番 | φ0.50<br>型番 |
| 9.5              | —                | 32                     | φ6mm | 12,000                              | 509101      | —           |
| 12               | —                | 60                     |      | 12,000                              | 509111      | —           |
| 19               | —                | 64                     |      | 4,000                               | —           | 509100      |

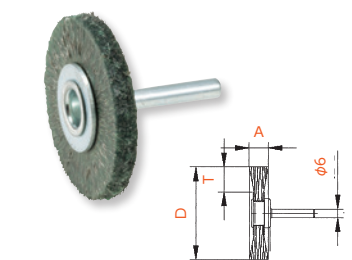

### ■ TYワイヤー・プラスチックボンド TYリング・ロック

| D<br>外径<br>(φmm) | A<br>先端幅<br>(mm) | T<br>トリム<br>長さ<br>(mm) | 軸径   | 最大安全<br>回転数<br>(min <sup>-1</sup> ) | 線径          |             |
|------------------|------------------|------------------------|------|-------------------------------------|-------------|-------------|
|                  |                  |                        |      |                                     | φ0.20<br>型番 | φ0.35<br>型番 |
| 38               | 6                | 10                     | φ6mm | 20,000                              | 11723       | 11725       |
| 50               | 7                | 13                     |      | 15,000                              | 11732       | —           |
| 63               | 8                | 19                     |      | 15,000                              | —           | 11741       |
| 76               | 8                | 23                     |      | 15,000                              | 11750       | —           |

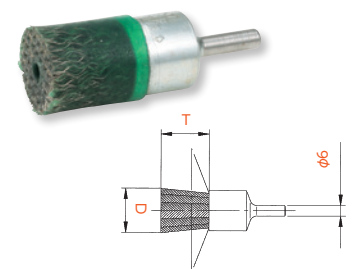

### ■ TYワイヤー・プラスチックボンド TYエンド

| D<br>外径<br>(φmm) | A<br>先端幅<br>(mm) | T<br>トリム<br>長さ<br>(mm) | 軸径   | 最大安全<br>回転数<br>(min <sup>-1</sup> ) | 線径          |             |             |
|------------------|------------------|------------------------|------|-------------------------------------|-------------|-------------|-------------|
|                  |                  |                        |      |                                     | φ0.15<br>型番 | φ0.26<br>型番 | φ0.50<br>型番 |
| 17               | —                | 25                     | φ6mm | 15,000                              | 30700       | 30702       | —           |
| 24               | —                | 25                     |      | 15,000                              | —           | 30707       | —           |
| 31               | —                | 25                     |      | 15,000                              | —           | 30712       | 30714       |

## 研磨剤入りナイロンフィラメント 軸付ブラシ

出荷単位: 1本

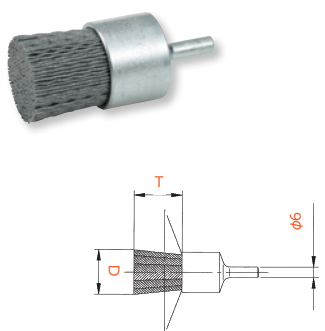

### ■ コルフィル-Eエンド

| D<br>外径<br>(φmm) | A<br>先端幅<br>(mm) | T<br>トリム長さ<br>(mm) | 軸径   | 最大安全<br>回転数<br>(min <sup>-1</sup> ) | 粒度         |            |            |
|------------------|------------------|--------------------|------|-------------------------------------|------------|------------|------------|
|                  |                  |                    |      |                                     | #120<br>型番 | #180<br>型番 | #320<br>型番 |
| 10               | —                | 25                 | φ6mm | 8,000                               | 30488      | 30489      | 30490      |
| 15               | —                | 25                 |      | 5,000                               | 30492      | 30493      | 30494      |
| 22               | —                | 25                 |      | 5,000                               | 30496      | 30497      | 30498      |
| 28               | —                | 25                 |      | 5,000                               | 30500      | 30501      | 30502      |

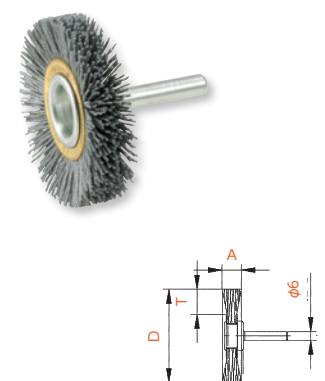

### ■ コルフィル-Eリング・ロック

| D<br>外径<br>(φmm) | A<br>先端幅<br>(mm) | T<br>トリム長さ<br>(mm) | 軸径   | 最大安全<br>回転数<br>(min <sup>-1</sup> ) | 粒度         |            |            |
|------------------|------------------|--------------------|------|-------------------------------------|------------|------------|------------|
|                  |                  |                    |      |                                     | #120<br>型番 | #180<br>型番 | #320<br>型番 |
| 38               | 10               | 6                  | φ6mm | 20,000                              | 11446      | 11447      | 11448      |
| 50               | 10               | 11                 |      | 15,000                              | 11449      | 11450      | 11451      |
| 63               | 13               | 17                 |      | 15,000                              | 11453      | 11454      | 11455      |

\* 予告なく仕様を変更する場合がございます。\* 価格につきましては、右上二次元コードより最新の価格表をご確認ください。