

DIXI

TUNGSTEN CARBIDE

スイスが世界に誇る
「伝統と技術」のDIXI社の超硬工具

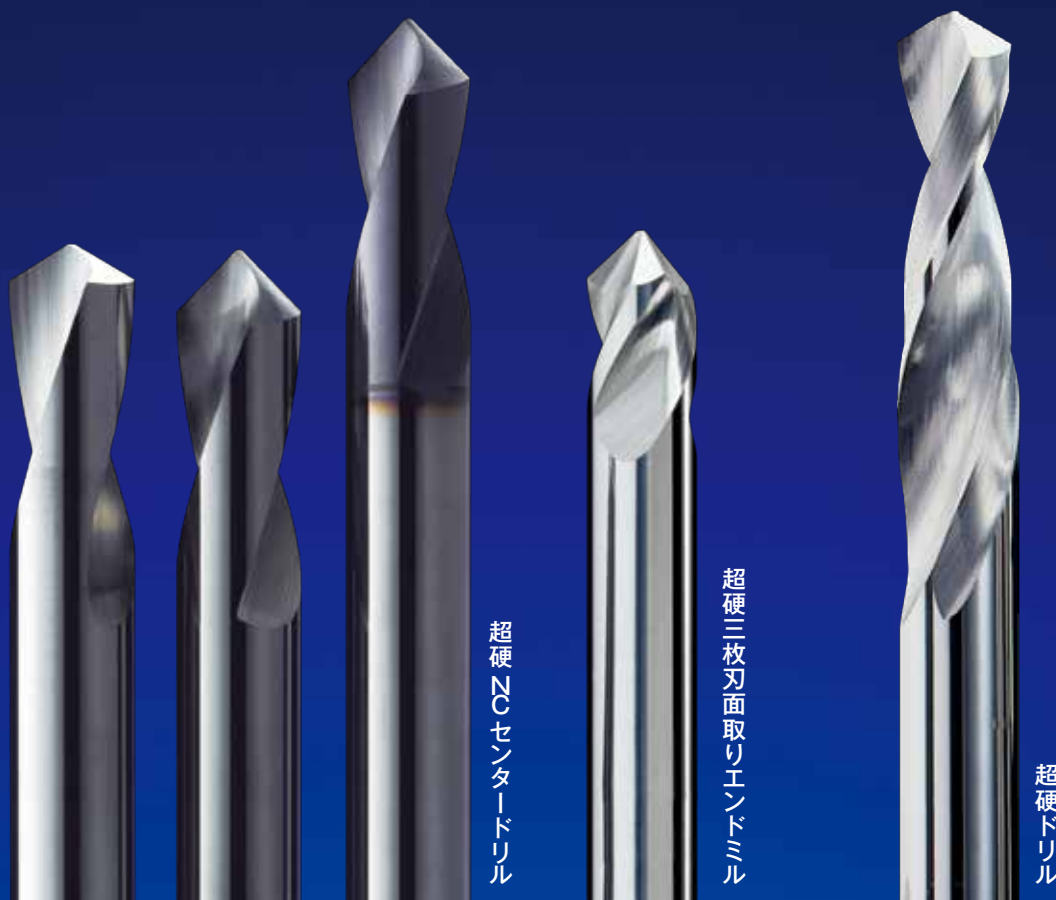

超硬NCセンタードリル

超硬三枚刃面取りエンドミル

超硬ドリル

ディキシ

超硬ドリル・面取りシリーズ

超硬 NC センタードリル

DIXI 1101 : A型 60°

DIXI 1106M : 先端角 90°
TiAINコート付

DIXI 1106 : 先端角 90°

DIXI 1107 : 先端角 120°

超硬ドリル

汎用 DIXI 1130 : スタブサイズ

超硬チャンファーマイル

DIXI 7623

DIXI 7623M

DIXI 7624

DIXI 7625

超硬 NC センタードリル

DIXI 1101

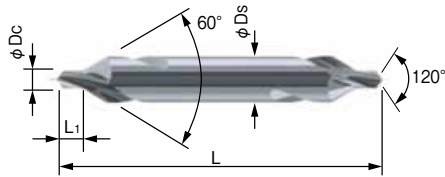

1101 A型 60°		寸法						標準価格 (円)
型番	在庫	φDc	L ₁	L	φDsh5	Z		
1101D0.80	○	0.80 +0.14/0	1.30	31.5	3.15	2	5,700	
1101D1.00	○	1.00 +0.14/0	1.60	31.5	3.15	2	6,300	
1101D1.25	○	1.25 +0.14/0	1.90	31.5	3.15	2	6,500	
1101D1.60	○	1.60 +0.14/0	2.40	35.50	4.00	2	7,500	
1101D2.00	○	2.00 +0.14/0	2.90	40.00	5.00	2	8,740	
1101D2.50	●	2.50 +0.14/0	3.60	45.00	6.30	2	11,500	
1101D3.15	●	3.15 +0.14/0	4.40	50.00	8.00	2	16,100	
1101D4.00	●	4.00 +0.14/0	5.60	56.00	10.00	2	19,550	

●印：標準在庫品 ○印：受注取り寄せ品。DIXI社（スイス）在庫。

DIXI 1106

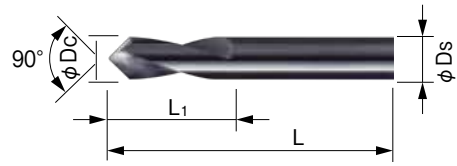

1106 先端角 90°		寸法						標準価格 (円)
型番	在庫	φDc	L ₁	L	φDsh5	Z		
1106D1.0	○	1.00 h6	3	38	3.00	2	3,700	
1106D1.5	○	1.50 h6	5	38	3.00	2	3,700	
1106D2.0	○	2.00 h6	5	38	3.00	2	3,700	
1106D3.0	●	3.00h5	9	38	3.00	2	3,900	
1106D4.0	●	4.00h5	10	50	4.00	2	4,800	
1106D5.0	○	5.00h5	13	50	5.00	2	6,300	
1106D6.0	●	6.00h5	13	57	6.00	2	5,500	
1106D8.0	●	8.00h5	27	63	8.00	2	8,300	
1106D10.0	●	10.00h5	30	72	10.00	2	11,500	
1106D12.0	●	12.00h5	35	83	12.00	2	15,000	
1106D16.0	●	16.00h5	46	92	16.00	2	27,600	
1106D20.0	●	20.00h5	52	104	20.00	2	48,300	

●印：標準在庫品 ○印：受注取り寄せ品。DIXI社（スイス）在庫。

DIXI 1106M

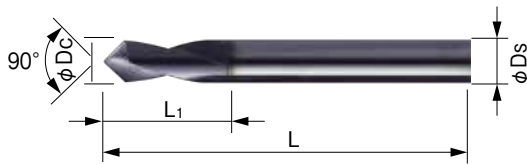

1106M 先端角 90° TiAlN コート付き		寸法						標準価格 (円)
型番	在庫	φDc	L ₁	L	φDsh5	Z		
1106MD1.0	●	1.00	3	37	3.00	2	7,900	
1106MD2.0	●	2.00	5	37	3.00	2	8,300	
1106MD3.0	●	3.00	9	47	3.00	2	9,400	
1106MD4.0	●	4.00	10	55	4.00	2	9,900	
1106MD6.0	●	6.00	13	70	6.00	2	12,000	
1106MD8.0	●	8.00	27	79	8.00	2	16,800	
1106MD10.0	●	10.00	30	91	10.00	2	20,000	
1106MD12.0	●	12.00	35	106	12.00	2	28,300	
1106MD16.0	●	16.00	46	124	16.00	2	43,200	
1106MD20.0	●	20.00	52	144	20.00	2	73,800	

●印：標準在庫品 ○印：受注取り寄せ品。DIXI社（スイス）在庫。

*予告なく仕様及び価格を変更する場合がございます。
*価格は消費税抜きの価格を掲載

DIXI 1107

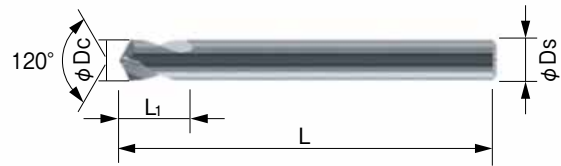

1107 先端角 120°		寸法						標準価格 (円)
型番	在庫	φDc	L ₁	L	φDsh5	Z		
1107D1.0	○	1.00	3	38	3.00	2	3,700	
1107D2.0	○	2.00	5	38	3.00	2	3,700	
1107D3.0	●	3.00	9	38	3.00	2	3,900	
1107D4.0	●	4.00	10	50	4.00	2	4,800	
1107D6.0	●	6.00	13	57	6.00	2	5,500	
1107D8.0	●	8.00	27	63	8.00	2	8,300	
1107D10.0	●	10.00	30	72	10.00	2	11,500	
1107D12.0	●	12.00	35	83	12.00	2	15,000	
1107D16.0	●	16.00	46	92	16.00	2	27,600	
1107D20.0	●	20.00	52	104	20.00	2	48,300	

●印：標準在庫品 ○印：受注取り寄せ品。DIXI社（スイス）在庫。

1101, 1106, 1106M, 1107 切削条件

被削材	硬さ (HV)	切削速度 (m/min)	送り (mm/rev)									
			~φ 1.0	~φ 2.0	~φ 3.0	~φ 5.0	~φ 7.0	~φ 10.0	~φ 14.0	~φ 16.0	~φ 20.0	
炭素鋼・合金鋼	190未満	40-60	0.009-0.020	0.024-0.04	0.03-0.05	0.05-0.10	0.08-0.14	0.16-0.28	0.16-0.28	0.22-0.32	0.26-0.40	
	190~450	30-50	0.007-0.015	0.020-0.03	0.03-0.04	0.04-0.08	0.07-0.11	0.13-0.21	0.13-0.21	0.18-0.24	0.21-0.30	
ステンレス鋼	220未満	35-50	0.007-0.015	0.020-0.03	0.03-0.04	0.04-0.08	0.07-0.11	0.13-0.21	0.13-0.21	0.18-0.24	0.21-0.30	
	220~450	15-40	0.006-0.015	0.017-0.03	0.02-0.04	0.03-0.08	0.06-0.11	0.11-0.21	0.11-0.21	0.15-0.24	0.18-0.30	
鋳鉄	260未満	50-80	0.007-0.015	0.020-0.03	0.03-0.04	0.04-0.08	0.07-0.11	0.13-0.21	0.13-0.21	0.18-0.24	0.21-0.30	
	260以上	30-50	0.006-0.015	0.017-0.03	0.02-0.04	0.03-0.08	0.06-0.11	0.11-0.21	0.11-0.21	0.15-0.24	0.18-0.30	
銅合金	-	40-100	0.009-0.030	0.024-0.06	0.03-0.08	0.05-0.15	0.08-0.21	0.16-0.42	0.16-0.42	0.22-0.48	0.26-0.60	
アルミニウム合金	Si<8%	-	90-150	0.011-0.030	0.030-0.06	0.04-0.08	0.06-0.15	0.10-0.21	0.20-0.42	0.20-0.42	0.28-0.48	0.32-0.60
	Si>8%	-	70-110	0.011-0.030	0.030-0.06	0.04-0.08	0.06-0.15	0.10-0.21	0.20-0.42	0.20-0.42	0.28-0.48	0.32-0.60

使用上の注意

- 工具の機械への取付けは、ゆるみや振れないよう確実に固定してください。
- 工具は破損して飛散する危険がありますので、保護メガネなどの保護具を必ず着用してください。

超硬チャンファーマイル

DIXI 7623, DIXI7623M

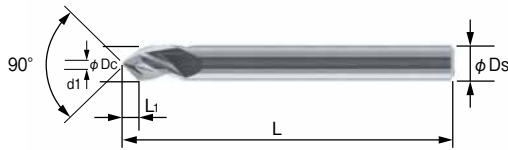

7623 先端角 90°			7623M 先端角 90° TiAlN コート付			寸法					
型番	在庫	標準価格 (円)	型番	在庫	標準価格 (円)	φDc	L ₁	L	d1 ± 0.05	φDsh5	Z
7623D0.8	○	4,200	7623MD0.8	○	5,300	0.80	1.5	38	0.08	3.00	3
7623D1.0	○	4,200	7623MD1.0	○	5,300	1.00	2.0	38	0.10	3.00	3
7623D2.0	●	4,400	7623MD2.0	○	5,500	2.00	3.0	38	0.20	3.00	3
7623D3.0	●	4,800	7623MD3.0	○	6,000	3.00	5.0	38	0.30	3.00	3
7623D4.0	●	6,000	7623MD4.0	○	7,500	4.00	6.0	50	0.40	4.00	3
7623D5.0	●	6,900	7623MD5.0	○	8,700	5.00	2.3	50	0.50	5.00	3
7623D6.0	●	8,800	7623MD6.0	○	11,000	6.00	2.7	57	0.60	6.00	3
7623D8.0	●	11,500	7623MD8.0	○	14,400	8.00	3.6	63	0.80	8.00	3
7623D10.0	●	16,100	7623MD10.0	○	20,200	10.00	4.5	72	1.00	10.00	3
7623D12.0	●	19,600	7623MD12.0	○	24,500	12.00	5.4	73	1.20	12.00	3

●印：標準在庫品 ○印：受注取り寄せ品。DIXI社（スイス）在庫。

DIXI 7624

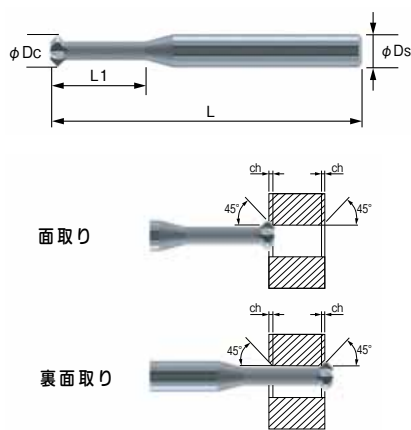

7624 先端角 90°		寸法					標準価格 (円)
型番	在庫	φDc	L ₁	L	φDsh5	Z	
7624D0.20	○	0.20	0.40	38	3.00	1	7,300
7624D0.25	○	0.25	0.50	38	3.00	1	7,300
7624D0.30	○	0.30	0.60	38	3.00	1	7,300
7624D0.40	○	0.40	0.80	38	3.00	1	7,300
7624D0.50	○	0.50	1.00	38	3.00	1	7,300
7624D0.60	○	0.60	1.20	38	3.00	3	8,800
7624D0.70	○	0.70	1.40	38	3.00	3	8,800
7624D0.80	○	0.80	1.60	38	3.00	3	8,800
7624D0.90	○	0.90	1.80	38	3.00	3	8,800
7624D1.00	●	1.00	2.00	38	3.00	3	8,800
7624D1.20	○	1.20	2.40	38	3.00	4	10,400
7624D1.30	●	1.30	2.60	38	3.00	4	10,400
7624D1.80	●	1.80	5.40	38	3.00	4	10,400
7624D2.80	●	2.80	8.40	38	3.00	4	10,400
7624D3.70	●	3.70	11.10	57	6.00	4	12,000
7624D5.70	●	5.70	17.10	57	6.00	4	12,000

●印：標準在庫品 ○印：受注取り寄せ品。DIXI社（スイス）在庫。

DIXI 7625

手作業で面取りを行っていた部分も機械加工が可能

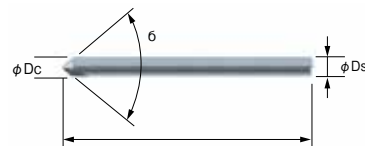

7625 先端角 60° 90° 120°		寸法					標準価格 (円)
型番	在庫	φDc	6	L	φDsh5	Z	
7625D3.0060	●	3.00	60°	38	3.00	3	4,700
7625D3.0090	●	3.00	90°	38	3.00	3	4,000
7625D3.0120	●	3.00	120°	38	3.00	3	4,700

●印：標準在庫品 ○印：受注取り寄せ品。DIXI社（スイス）在庫。

*予告なく仕様及び価格を変更する場合がございます。
*価格は消費税抜きの価格を掲載

7623, 7624, 7625 切削条件

被削材	硬さ (HV)	切削速度 (m/min)	切削条件 (nm)		送り (mm/rev)				
			ap ※ 1	ae ※ 2	~φ 3.0	~φ 5.0	~φ 7.0	~φ 10.0	~φ 14.0
炭素鋼・合金鋼	190 未満	70-100	<1.0 × φ D1	<1 × φ D1	0.003-0.015	0.006-0.020	0.010-0.02	0.014-0.04	0.02-0.05
	190 ~ 450	40-60	<0.6 × φ D1	<1 × φ D1	0.003-0.015	0.005-0.018	0.008-0.02	0.011-0.03	0.02-0.04
ステンレス鋼	220 未満	40-60	<0.8 × φ D1	<1 × φ D1	0.003-0.015	0.005-0.018	0.008-0.02	0.011-0.03	0.02-0.04
	220 ~ 450	30-45	<0.3 × φ D1	<1 × φ D1	0.003-0.015	0.005-0.018	0.008-0.02	0.011-0.03	0.02-0.04
鋳鉄	260 未満	70-100	<0.7 × φ D1	<1 × φ D1	0.003-0.015	0.006-0.020	0.010-0.02	0.014-0.04	0.02-0.05
	260 以上	40-70	<0.4 × φ D1	<1 × φ D1	0.003-0.015	0.005-0.015	0.008-0.02	0.011-0.03	0.02-0.04
銅合金	-	120-160	<0.5 × φ D1	<1 × φ D1	0.003-0.018	0.005-0.030	0.08-0.04	0.011-0.05	0.02-0.07
アルミニウム合金	Si<8%	240-260	<0.8 × φ D1	<1 × φ D1	0.004-0.018	0.008-0.030	0.013-0.04	0.018-0.05	0.03-0.07
	Si>8%	140-160	<0.7 × φ D1	<1 × φ D1	0.004-0.018	0.008-0.030	0.013-0.04	0.018-0.05	0.03-0.07

※ 1 軸方向の切込み量 ※ 2 径方向の切込み量

超硬ドリル

DIXI 1130

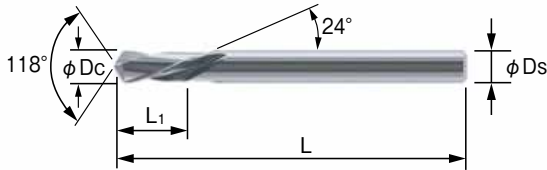

型番	在庫	φDc	L1	L	φDsh5	Z	標準価格 (円)	型番	在庫	φDc	L1	L	φDsh5	Z	標準価格 (円)	型番	在庫	φDc	L1	L	φDsh5	Z	標準価格 (円)
1130D0.40	●	0.40	6	30	0.40	2	2,200	1130D3.10	●	3.10	14	49	3.10	2	3,600	1130D5.80	●	5.80	21	66	5.80	2	7,200
1130D0.50	●	0.50	6	30	0.50	2	1,900	1130D3.20	●	3.20	14	49	3.20	2	3,600	1130D5.90	●	5.90	21	66	5.90	2	7,200
1130D0.60	●	0.60	6	30	0.60	2	1,900	1130D3.30	●	3.30	14	49	3.30	2	3,600	1130D6.00	●	6.00	21	66	6.00	2	7,200
1130D0.70	●	0.70	6	30	0.70	2	1,800	1130D3.40	●	3.40	15	52	3.40	2	3,600	1130D6.10	●	6.10	23	70	6.10	2	10,000
1130D0.80	●	0.80	7	30	0.80	2	1,800	1130D3.50	●	3.50	15	52	3.50	2	3,600	1130D6.20	●	6.20	23	70	6.20	2	10,000
1130D0.90	●	0.90	7	30	0.90	2	1,800	1130D3.60	●	3.60	15	52	3.60	2	4,100	1130D6.30	●	6.30	23	70	6.30	2	10,000
1130D1.00	●	1.00	7	30	1.00	2	1,800	1130D3.70	●	3.70	15	52	3.70	2	4,100	1130D6.40	●	6.40	23	70	6.40	2	10,000
1130D1.10	●	1.10	8	30	1.10	2	1,800	1130D3.80	●	3.80	17	55	3.80	2	4,100	1130D6.50	●	6.50	23	70	6.50	2	10,000
1130D1.20	●	1.20	8	30	1.20	2	1,800	1130D3.90	●	3.90	17	55	3.90	2	4,100	1130D6.60	●	6.60	23	70	6.60	2	11,200
1130D1.30	●	1.30	8	30	1.30	2	1,800	1130D4.00	●	4.00	17	55	4.00	2	4,100	1130D6.70	●	6.70	23	70	6.70	2	11,200
1130D1.40	●	1.40	8	30	1.40	2	1,800	1130D4.10	●	4.10	17	55	4.10	2	4,500	1130D6.80	●	6.80	25	74	6.80	2	11,200
1130D1.50	●	1.50	8	30	1.50	2	1,800	1130D4.20	●	4.20	17	55	4.20	2	4,500	1130D6.90	●	6.90	25	74	6.90	2	11,200
1130D1.60	●	1.60	9	38	1.60	2	1,900	1130D4.30	●	4.30	18	58	4.30	2	4,500	1130D7.00	●	7.00	25	74	7.00	2	11,200
1130D1.70	●	1.70	9	38	1.70	2	1,900	1130D4.40	●	4.40	18	58	4.40	2	4,500	1130D7.50	●	7.50	25	74	7.50	2	13,000
1130D1.80	●	1.80	9	38	1.80	2	1,900	1130D4.50	●	4.50	18	58	4.50	2	4,500	1130D8.00	●	8.00	27	79	8.00	2	13,000
1130D1.90	●	1.90	9	38	1.90	2	1,900	1130D4.60	●	4.60	18	58	4.60	2	5,400	1130D8.50	●	8.50	27	79	8.50	2	16,500
1130D2.00	●	2.00	9	38	2.00	2	1,900	1130D4.70	●	4.70	18	58	4.70	2	5,400	1130D9.00	●	9.00	29	84	9.00	2	16,500
1130D2.10	●	2.10	9	38	2.10	2	2,200	1130D4.80	●	4.80	20	62	4.80	2	5,400	1130D9.50	●	9.50	29	84	9.50	2	20,200
1130D2.20	●	2.20	10	40	2.20	2	2,200	1130D4.90	●	4.90	20	62	4.90	2	5,400	1130D10.0	●	10.00	31	89	10.00	2	20,200
1130D2.30	●	2.30	10	40	2.30	2	2,200	1130D5.00	●	5.00	20	62	5.00	2	5,400	1130D10.5	●	10.50	31	89	10.50	2	26,000
1130D2.40	●	2.40	11	43	2.40	2	2,200	1130D5.10	●	5.10	20	62	5.10	2	6,700	1130D11.0	●	11.00	33	95	11.00	2	26,000
1130D2.50	●	2.50	11	43	2.50	2	2,200	1130D5.20	●	5.20	20	62	5.20	2	6,700	1130D11.5	●	11.50	33	95	11.50	2	30,000
1130D2.60	●	2.60	11	43	2.60	2	2,800	1130D5.30	●	5.30	20	62	5.30	2	6,700	1130D12.0	●	12.00	35	102	12.00	2	30,000
1130D2.70	●	2.70	12	46	2.70	2	2,800	1130D5.40	●	5.40	21	66	5.40	2	6,700	1130D12.5	●	12.50	35	102	12.50	2	36,000
1130D2.80	●	2.80	12	46	2.80	2	2,800	1130D5.50	●	5.50	21	66	5.50	2	6,700	1130D13.0	●	13.00	35	102	13.00	2	36,000
1130D2.90	●	2.90	12	46	2.90	2	2,800	1130D5.60	●	5.60	21	66	5.60	2	7,200	1130D13.5	●	13.50	37	107	13.50	2	43,900
1130D3.00	●	3.00	12	46	3.00	2	2,800	1130D5.70	●	5.70	21	66	5.70	2	7,200	1130D14.0	●	14.00	37	107	14.00	2	43,900

●印：標準在庫品 ○印：受注取り寄せ品。DIXI社（スイス）在庫。
 *予告なく仕様及び価格を変更する場合がございます。
 *価格は消費税抜きの価格を掲載

1130 切削条件

被削材	硬さ (HV)	切削速度 (m/min)	送り (mm/rev)								
			~φ 0.5	~φ 1.0	~φ 1.5	~φ 2.0	~φ 3.0	~φ 5.0	~φ 7.0	~φ 10.0	~φ 14.0
炭素鋼・合金鋼	190 未満	40-60	0.001-0.010	0.008-0.020	0.015-0.03	0.02-0.04	0.03-0.06	0.05-0.10	0.08-0.14	0.11-0.20	0.15-0.28
鋳鉄	260 未満	50-80	0.001-0.008	0.007-0.015	0.013-0.02	0.02-0.03	0.03-0.05	0.04-0.08	0.07-0.11	0.09-0.15	0.13-0.21
銅合金	-	40-100	0.001-0.010	0.006-0.020	0.011-0.03	0.02-0.04	0.02-0.06	0.03-0.10	0.06-0.14	0.08-0.20	0.11-0.28
アルミニウム合金	Si<8%	90-130	0.001-0.015	0.010-0.030	0.019-0.05	0.03-0.06	0.04-0.09	0.06-0.15	0.10-0.21	0.13-0.30	0.19-0.42
	Si>8%	70-110	0.001-0.015	0.010-0.030	0.019-0.05	0.03-0.06	0.04-0.09	0.06-0.15	0.10-0.21	0.13-0.30	0.19-0.42

- 使用上の注意**
- 仕様は予告なく変更になる場合があります。
 - 工具の機械への取付けは、ゆるみや振れのないよう確実に固定してください。
 - 工具は破損して飛散する危険がありますので、保護メガネなどの保護具を必ず着用してください。