



イリックス カウンターシンク

イリックスの3枚刃!

ドイツ・イリックス社のカウンターシンク(3枚刃・先端角90°、60°)は、同社の蓄積された技術によって生まれたもので、従来品と比較し卓越した特長を有しております。(再研磨も可能です)
サイズもφ4.3よりφ80.0まで豊富に取り揃えており、多様な用途にお応えできます。

特長 イリックス 3枚刃はお約束します。

びびりのない加工

真円加工

正確なセンターリング

高い加工スピード

抜群の耐久性

用途 機械作業でも手作業でも!



さら座ぐり(90°)

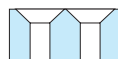

面取り(90°、60°)



さら座ぐり(90°)

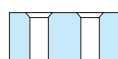

バリ取り(90°、60°)

No.6277 3枚刃・先端角90° (HSS) MC、NC機、汎用機、ボール盤、電動工具に。

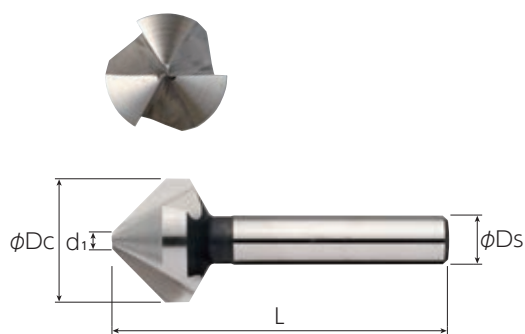

ノンコーティング

TiNコーティング



TiAlNコーティング

DLCコーティング

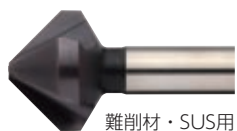

難削材・SUS用



アルミ用

6277 (α=90°) 3枚刃

ノンコーティング		TiNコーティング		寸法				
型番	標準価格(円)	型番	標準価格(円)	φDc	対応 皿ねじ	L	d ₁	φDsh9
6277-4.3	2,000	6277-4.3TG	2,700	4.3	M2	40	1.3	4
6277-5.0	2,000	6277-5.0TG	2,700	5.0	-	40	1.5	4
6277-5.3	2,000	6277-5.3TG	2,700	5.3	M2.5	40	1.5	4
6277-5.8	2,000	6277-5.8TG	2,700	5.8	-	45	1.5	5
6277-6.0	2,000	6277-6.0TG	2,700	6.0	-	45	1.5	5
6277-6.3	2,000	6277-6.3TG	2,700	6.3	M3	45	1.5	5
6277-7.0	2,500	6277-7.0TG	3,300	7.0	-	50	1.8	6
6277-7.3	2,500	6277-7.3TG	3,300	7.3	M3.5	50	1.8	6
6277-8.0	2,500	6277-8.0TG	3,300	8.0	-	50	2.0	6
6277-8.3	2,500	6277-8.3TG	3,300	8.3	M4	50	2.0	6
6277-9.4	3,100	6277-9.4TG	3,800	9.4	-	50	2.2	6
6277-10.0	3,100	6277-10.0TG	3,800	10.0	-	50	2.5	6
6277-10.4	3,100	6277-10.4TG	3,800	10.4	M5	50	2.5	6
6277-11.5	3,300	6277-11.5TG	4,200	11.5	-	56	2.8	8
6277-12.4	3,300	6277-12.4TG	4,200	12.4	M6	56	2.8	8
6277-13.4	3,800	6277-13.4TG	5,100	13.4	-	56	2.9	8
6277-15.0	3,800	6277-15.0TG	5,100	15.0	-	60	3.2	10
6277-16.5	3,800	6277-16.5TG	5,100	16.5	M8	60	3.2	10
6277-19.0	5,400	6277-19.0TG	7,000	19.0	-	63	3.5	10
6277-20.5	5,400	6277-20.5TG	7,000	20.5	M10	63	3.5	10
6277-23.0	7,300	6277-23.0TG	9,500	23.0	-	67	3.8	10
6277-25.0	7,300	6277-25.0TG	9,500	25.0	M12	67	3.8	10
6277-37.0	11,900	6277-37.0TG	15,400	37.0	-	90	4.8	12
TiAlNコーティング		DLCコーティング		寸法				
型番	標準価格(円)	型番	標準価格(円)	φDc	対応 皿ねじ	L	d ₁	φDsh9
6277-6.3AL	2,700	6277-6.3DC	3,500	6.3	M3	45	1.5	5
6277-8.3AL	3,300	6277-8.3DC	4,200	8.3	M4	50	2.0	6
6277-10.4AL	3,800	6277-10.4DC	5,000	10.4	M5	50	2.5	6
6277-12.4AL	4,200	6277-12.4DC	5,500	12.4	M6	56	2.8	8
6277-16.5AL	5,100	6277-16.5DC	6,600	16.5	M8	60	3.2	10
6277-20.5AL	7,000	6277-20.5DC	9,100	20.5	M10	63	3.5	10
6277-25.0AL	9,500	6277-25.0DC	12,800	25.0	M12	67	3.8	10
6277-37.0AL	15,400	6277-37.0DC	20,800	37.0	-	90	4.8	12

ハンドル・ブッシュ



型番	品名	標準価格(円)
6277HD	ハンドル (内径φ10.0)	1,500
6277BS5	シャンク径φ5.0用ブッシュ	680
6277BS6	シャンク径φ6.0用ブッシュ	680
6277BS8	シャンク径φ8.0用ブッシュ	680

◀ 手作業用のハンドルで軸径(φDs) 10mm以外のサイズを使用する場合は取付けブッシュを別途御用命下さい。(軸5.6,8mm用)



イリックス カウンターシンク

切削工具

速い、正確、長寿命!

No.6276 3枚刃・先端角60° (HSS) MC、NC機、汎用機、ボール盤、電動工具に。

ノンコーティング

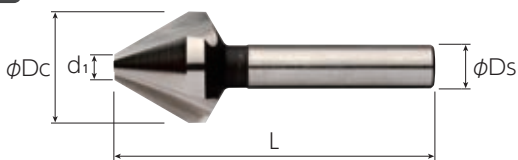

6276 (α=60°) 3枚刃					
型番	φDc	L	d ₁	φDsh9	標準価格(円)
6276-6.3	6.3	45	1.6	5	2,000
6276-8.0	8.0	50	2.0	6	2,500
6276-12.5	12.5	56	3.2	8	3,300
6276-16.0	16.0	63	4.0	10	3,800
6276-20.0	20.0	67	5.0	10	5,400
6276-25.0	25.0	71	6.3	10	7,300

No.6279 3枚刃・先端角90° MTシャンク ボール盤に。

ノンコーティング

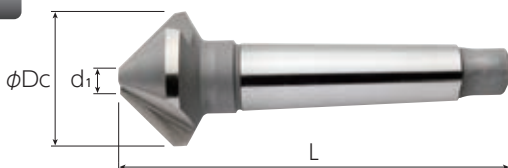

6279 (α=90°) 3枚刃					
型番	φDc	L	d ₁	シャンク	標準価格(円)
6279-40	40	140	10	MT-3	18,850
6279-50	50	150	14	MT-3	23,400
6279-63	63	180	16	MT-4	37,700
6279-80	80	190	22	MT-4	63,700

No.6277, No.6267, No.6279切削条件

被削材	切削速度 (m/min)	送り (mm/rev)							
		6277,6276 刃径 (mm)						6279 刃径 (mm)	
		φ5	φ10	φ15	φ20	φ25	φ37	φ40	φ50~80
構造用鋼	17-23	0.04-0.07	0.07-0.14	0.11-0.21	0.12-0.26	0.15-0.32	0.22-0.49	0.37-0.60	0.45-0.73
ステンレス鋼	6-8	0.02-0.03	0.03-0.05	0.05-0.07	0.06-0.09	0.07-0.11	0.10-0.15	0.22-0.29	0.26-0.35
鋳鉄	15-25	0.07-0.08	0.14-0.16	0.21-0.25	0.26-0.31	0.32-0.38	0.49-0.57	0.59-0.60	0.70-0.73
アルミ合金	24-27	0.09-0.10	0.17-0.18	0.26-0.27	0.32-0.33	0.39-0.40	0.59-0.60	0.59-0.60	0.70-0.73
チタン合金	5-7	0.01-0.02	0.02-0.03	0.03-0.05	0.04-0.06	0.05-0.07	0.07-0.10	0.15-0.22	0.18-0.26

カウンターシンクセット

ストレートシャンク カウンターシンク (HSS) 6本組、4本組セット



6277S

6277S-AL

6本組セット							
ノンコーティング		TiNコーティング		TiAlNコーティング		DLCコーティング	
型番	標準価格(円)	型番	標準価格(円)	型番	標準価格(円)	型番	標準価格(円)
6277S	19,400	6277S-TG	24,700	6277S-AL	24,700	6277S-DC	31,800
セット内容		φ6.3、φ8.3、φ10.4、φ12.4、φ16.5、φ20.5、ハンドル、スチールケース入り					
ケース寸法		155mmx111mmx35mm					



6277S4A-TG

6277S4A-DC

4本組セット							
ノンコーティング		TiNコーティング		TiAlNコーティング		DLCコーティング	
型番	標準価格(円)	型番	標準価格(円)	型番	標準価格(円)	型番	標準価格(円)
6277S4A	28,400	6277S4A-TG	37,000	6277S4A-AL	37,000	6277S4A-DC	46,300
セット内容		φ16.5、φ20.5、φ25.0、φ37.0、ハンドル、スチールケース入り					
ケース寸法		175mmx115mmx42mm					

※φ37.0はハンドルで使用できません。