

3D スーパードリル 10mm~30mm

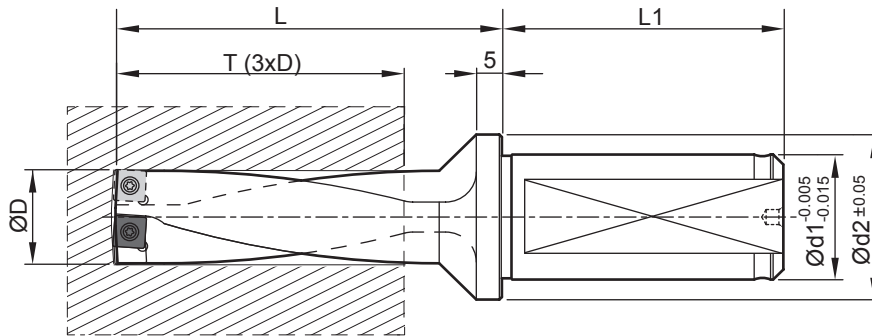

3D

型番	ØD	T	L	Ød1	Ød2	L1	インサート ネジ/レンチ	径方向調整量	最大加工径 ØD max
99313-10	10.0	30.0	49	20	27	49	N9GX04T002 ネジ :NS-18037 レンチ :NK-T6 締付トルク:0.6Nm	0.25	10.5
99313-10.3	10.3	30.9	52	20	27	49		0.25	10.8
99313-10.5	10.5	31.5	52	20	27	49		0.25	11.0
99313-11	11.0	33.0	52	20	27	49		0.20	11.4
99313-11.5	11.5	34.5	55	20	27	49		0.20	11.9
99313-12	12.0	36.0	55	20	27	49		0.15	12.3
99313-12.5	12.5	37.5	58	20	27	49	0.15	12.8	
99313-13	13.0	39.0	58	20	27	49	N9GX05T103 ネジ :NS-20045 レンチ :NK-T6 締付トルク:0.8Nm	0.30	13.6
99313-13.5	13.5	40.5	61	20	27	49		0.30	14.1
99313-14	14.0	42.0	61	20	27	49		0.25	14.5
99313-14.5	14.5	43.5	64	20	27	49		0.25	15.0
99313-15	15.0	45.0	64	20	27	49		0.20	15.4
99313-15.5	15.5	46.5	67	20	27	49		0.20	15.9
99313-16	16.0	48.0	74	25	31	49	N9GX060204 ネジ :NS-22055 レンチ :NK-T7 締付トルク:1.0Nm	0.40	16.8
99313-16.5	16.5	49.5	76	25	31	55		0.40	17.3
99313-17	17.0	51.0	76	25	31	55		0.35	17.7
99313-17.5	17.5	52.5	78	25	31	55		0.35	18.2
99313-18	18.0	54.0	78	25	31	55		0.30	18.6
99313-18.5	18.5	55.5	80	25	31	55		0.30	19.1
99313-19	19.0	57.0	80	25	31	55	0.25	19.5	
99313-19.5	19.5	58.5	85	25	31	55	0.25	20.0	
99313-20	20.0	60.0	85	25	31	55	N9GX070304 ネジ :NS-25060 レンチ :NK-T7 締付トルク:1.2Nm	0.50	21.0
99313-20.5	20.5	61.5	87	25	31	55		0.50	21.5
99313-21	21.0	63.0	87	25	31	55		0.45	21.9
99313-21.5	21.5	64.5	88	25	31	55		0.45	22.4
99313-22	22.0	66.0	88	25	31	55		0.40	22.8
99313-22.5	22.5	67.5	90	25	31	55		0.40	23.3
99313-23	23.0	69.0	90	25	31	55	0.35	23.7	
99313-23.5	23.5	70.5	92	25	31	55	0.35	24.2	
99313-24	24.0	72.0	92	25	31	55	0.30	24.6	
99313-25	25.0	75.0	114	32	43	58	N9GX090308 ネジ :NS-30072 レンチ :NK-T9 締付トルク:2.0Nm	0.50	26.0
99313-26	26.0	78.0	115	32	43	58		0.50	27.0
99313-27	27.0	81.0	117	32	43	58		0.40	27.8
99313-28	28.0	84.0	126	32	43	58		0.40	28.8
99313-29	29.0	87.0	127	32	43	58		0.30	29.6
99313-30	30.0	90.0	130	32	43	58		0.30	30.6

* ドリル本体にはネジとレンチのみが付属されております。インサートは別途ご注文ください。

* 別作品も対応いたします。

4D スーパードリル 16mm~30mm

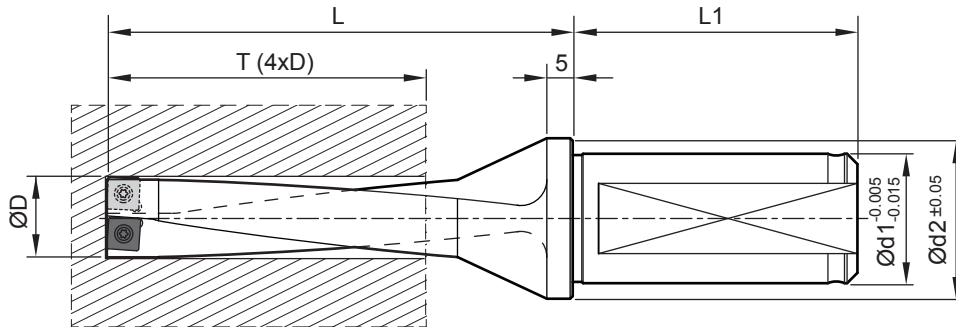

4D

型番	ØD	T	L	Ød1	Ød2	L1	インサート ネジ/レンチ	径方向調整量	最大加工径 ØD max
99314-16	16	64	90	25	31	55	N9GX060204	0.40	16.8
99314-17	17	68	93	25	31	55	ネジ : NS-22055	0.35	17.7
99314-18	18	72	96	25	31	55	レンチ : NK-T7	0.30	18.6
99314-19	19	76	99	25	31	55	締付トルク: 1.0Nm	0.25	19.5
99314-20	20	80	105	25	31	55	N9GX070304 ネジ : NS-25060 レンチ : NK-T7 締付トルク: 1.2Nm	0.50	21.0
99314-21	21	84	108	25	31	55		0.45	21.9
99314-22	22	88	110	25	31	55		0.40	22.8
99314-23	23	92	113	25	31	55		0.35	23.7
99314-24	24	96	116	25	31	55	N9GX090308 ネジ : NS-30072 レンチ : NK-T9 締付トルク: 2.0Nm	0.30	24.6
99314-25	25	100	139	32	43	58		0.50	26.0
99314-26	26	104	141	32	43	58		0.50	27.0
99314-27	27	108	144	32	43	58		0.40	27.8
99314-28	28	112	154	32	43	58		0.40	28.8
99314-29	29	116	156	32	43	58		0.30	29.6
99314-30	30	120	160	32	43	58	0.30	30.6	

* ドリル本体にはネジとレンチのみが付属されております。インサートは別途ご注文ください。

* 別作品も対応いたします。

偏芯リング

• 用途

- マシニングセンター:
加工径調整用
- CNC旋盤:
芯高さ調整用

• 調整範囲: E=±0.2 mm

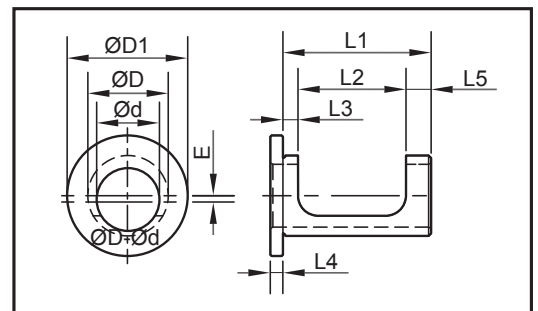

型番	名称	ØD	Ød	ØD1	L1	L2	L3	L4	L5
99302-2520	LS25-ID20	25	20	41	43	33	3	4	7
99302-3225	LS32-ID25	32	25	48	59	41	6	5	12
99302-4032	LS40-ID32	40	32	58	69	43	6	5	20