

別作品のご用命

下記の項目についてご指示ください。

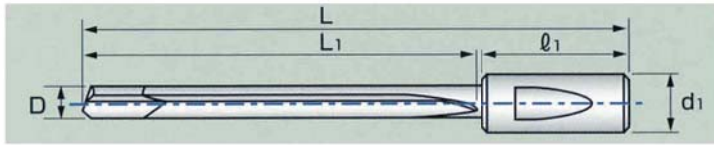

- ①D=刃径 ②L=全長
- ③L1=溝長 ※ご指示なき場合は最長にて製作します
- ④d1=ドライバー径、 l_1 =ドライバー長
- ⑤被削材質、硬度、加工部品名



Typ 110

超硬ヘッドロー付けタイプガンドリル

Einlippenbohrer mit VHM-Kopf



Typ 113

超硬ソリッドタイプガンドリル

Einlippenbohrer in VHM-Ausführung

ガイドパッド2枚仕様

Führungsleisten
(1 Satz=2 Stück)

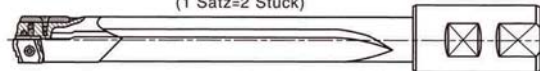

Typ 01-000

スローアウェイタイプガンドリル

Einlippen-Tiefbohrwerkzeug
zum Vollbohren

ガイドパッド5枚仕様

Führungsleisten
(1 Satz=5 Stück)

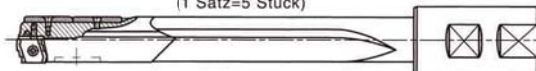

Typ 01-010

スローアウェイタイプガンドリル
(クロスホール用)

Einlippen-Tiefbohrwerkzeug
zum Vollbohren mit verlängerten Führungsleisten

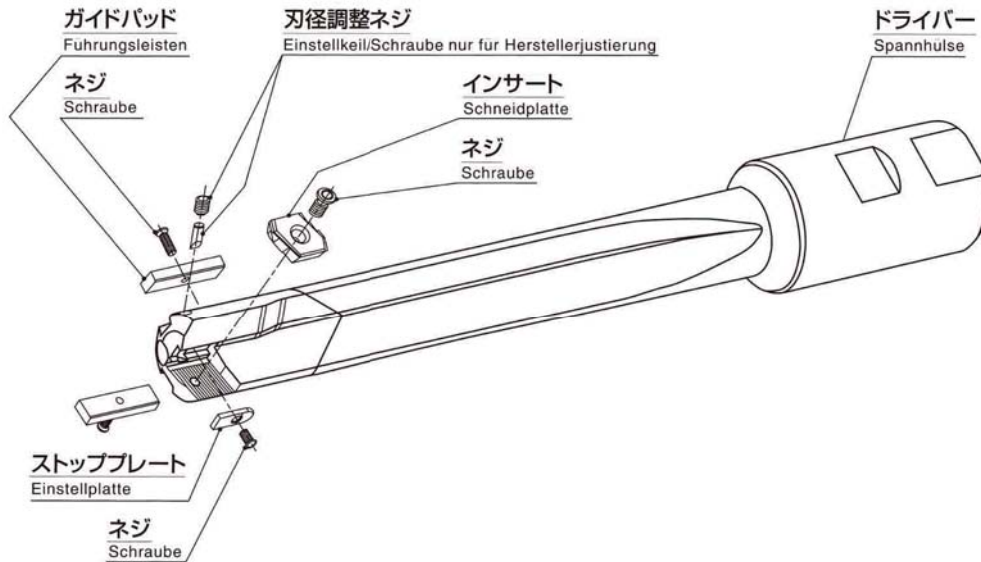

botek標準ドライバー形状

| | | | |
|------------------|------------------|-------------------|-------------------|
| <p>ZH12.7-00</p> | <p>ZH12.7-06</p> | <p>ZH19.05-21</p> | <p>ZH19.05-10</p> |
| <p>ZH25.4-00</p> | <p>ZH25.4-09</p> | <p>ZH31.7-00</p> | <p>ZH38.1-00</p> |