

ゼムニューモータ

アングルタイプ

MODEL-109.-111.-112

軽い、静か、強い
使い易いヘッドアングル



GEM **NEWMOTOR**

特長

- 小型軽量化を追求したボディデザインにより使い易く、作業効率が大幅に向上します。
- 特殊エアホースと精密ギアの採用により、回転音が大変低くなりました。
- 軸受部やモータ部には理想的な設計思想が採用され、強制給油システムとあいまって苛酷な条件下でも長期間の使用に耐えます。
- 高トルク・高出力を生み出すモータ構造は素晴らしい切削効果を発揮します。

仕様

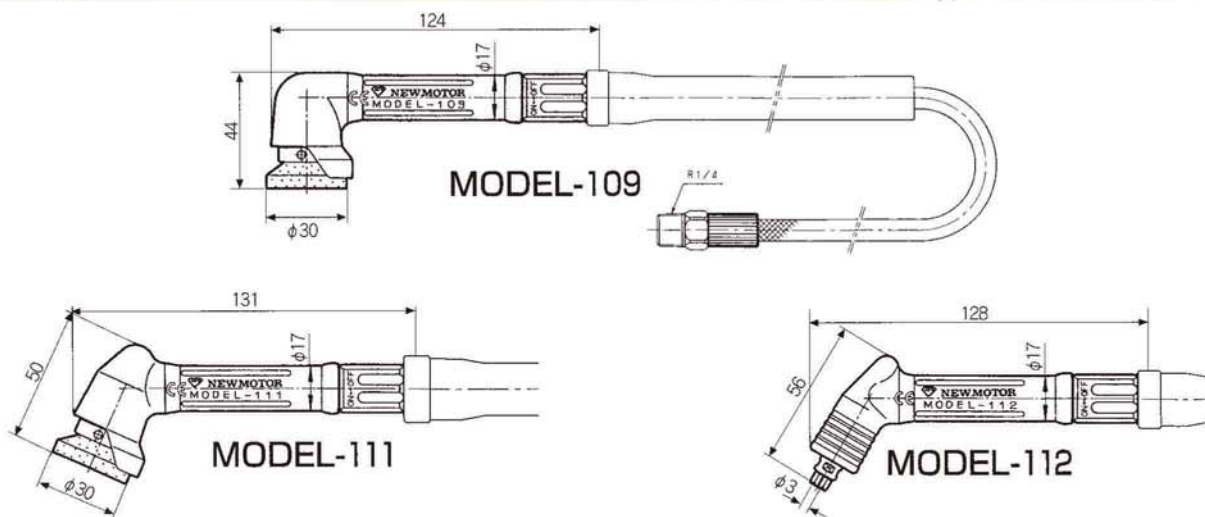

モデル	ヘッドアングル	最高回転速度 (min ⁻¹)	供給空気圧力 (MPa)	空気消費量 (ℓ/minANR)	チャッキング能力 (mm)	ホース接続口 (エア源側)	排気方式	スロットル方式	本体質量 (g)
MODEL-109	90°タイプ	25,000	0.5 ^{+0.2} _{-0.1}	160	M7×0.75※	R1/4	後方	ON↔OFFバルブ	140
MODEL-111	120°タイプ	25,000		160	M7×0.75※	R1/4	後方	ON↔OFFバルブ	140
MODEL-112	120°タイプ	45,000		160	φ3.0 (標準)	R1/4	後方	ON↔OFFバルブ	120

※取付可能カップ砥石径:φ30.0(最大)

●1セットの内容

品名	寸法・粒度	単位	MODEL			品名	寸法・粒度	単位	MODEL		
			109	111	112				109	111	112
本体		台	1	1	1	コレット	φ3.0(オプションφ2.35※)	個	-	-	1
エアホース	φ5.8×φ8.5×1.5m(長さ)	本	1	1	1	ボックススパナ	6mm	本	-	-	1
エキゾーストホース	0.5m(長さ)	本	1	1	1	グリップスパナ	8mm	本	-	-	1
マスターカップ	φ30×M7 #60	個	1	1	-	ピンツール	φ3	本	1	1	-
ペーパーディスク専用ホルダ	φ30×M7	個	1	1	-	ツールボックス		個	1	1	1
ペーパーディスク	φ30 (#80、#120、#180、#320)	枚	各3	各3	-	取扱説明書		冊	1	1	1

※φ2.35のコレットも用意しております。別途ご用意ください。