

MURAKI

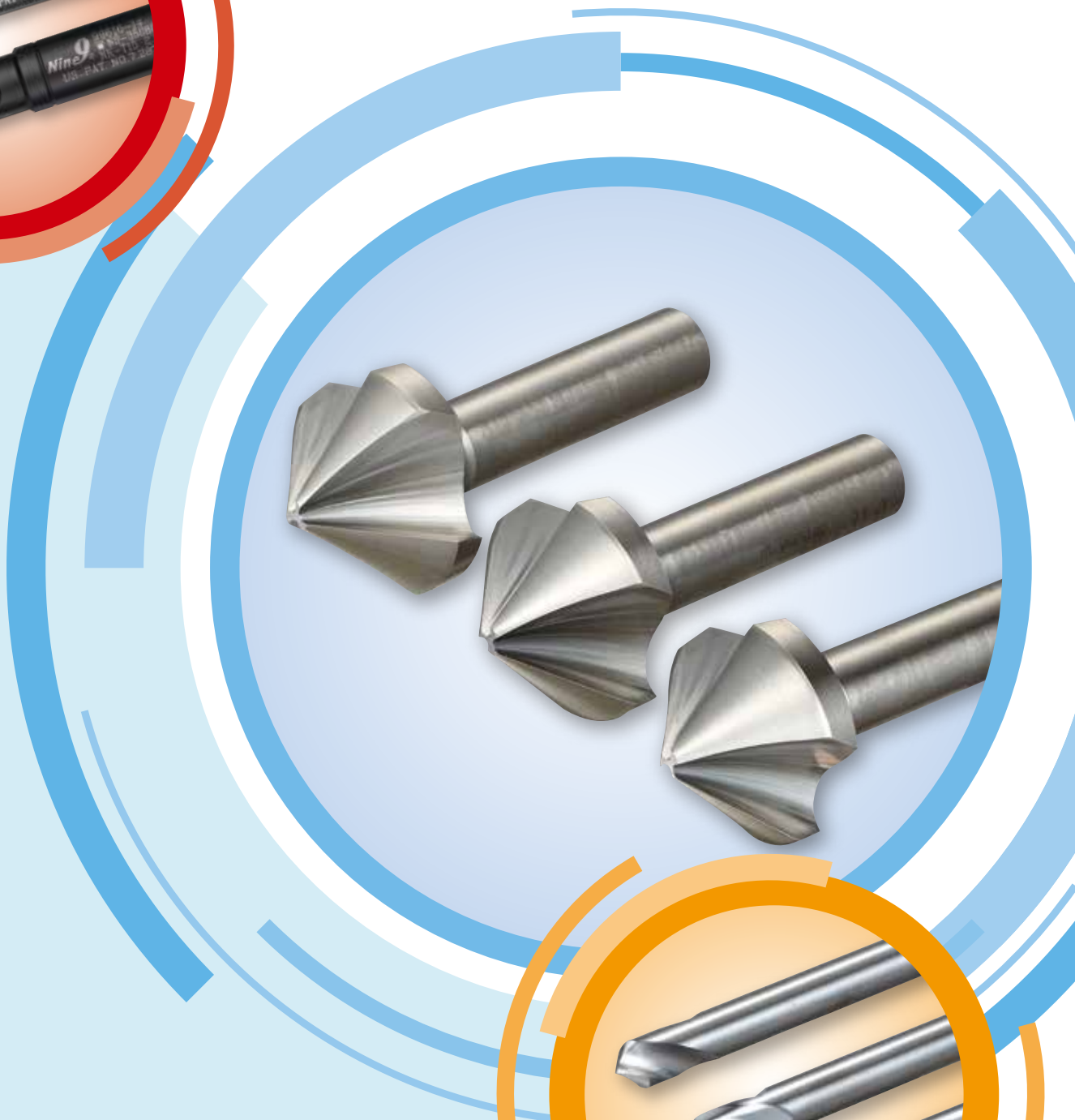
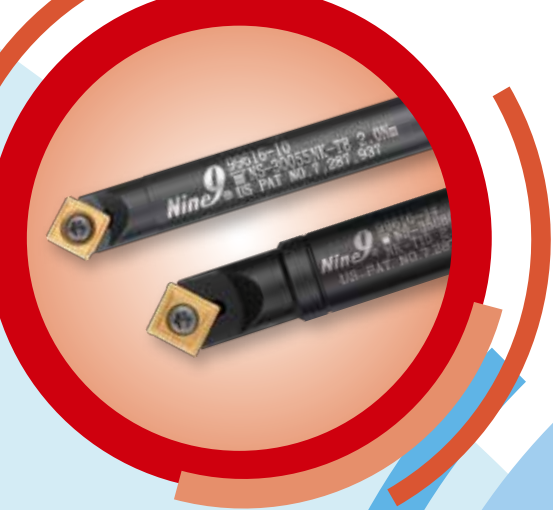

# 面取りツール

不等分割刃カウンターシンク  
カウンターシンク  
超硬NCセンタードリル  
超硬チャンファーマイル  
スポットドリル

maykestag  
PERFORMANCE  
IN PRECISION

GERMANY  
ILIX®  
PRECISION

RUKO

DIXI

Nine 9®



## 不等分割刃により切削抵抗が大幅に軽減!

不等分割刃の採用により切削抵抗が大幅に軽減されます。  
不等分割刃デザインがビビリを抑制し面粗度、真円度が向上します。

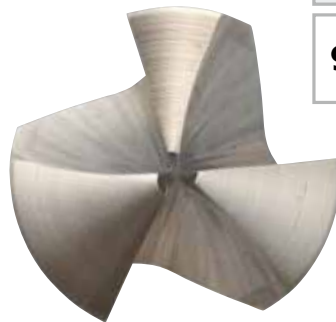
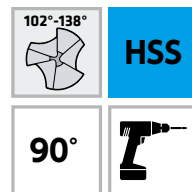

### 特 長

|            |                            |
|------------|----------------------------|
| 切削抵抗が軽減    | スムーズな切屑排出                  |
| ビビリを抑制     | 再研磨可能 <small>*注意 1</small> |
| 面粗度、真円度の向上 |                            |

## No.2320 不等分割刃カウンターシンク 3枚刃・先端角90° (HSS)

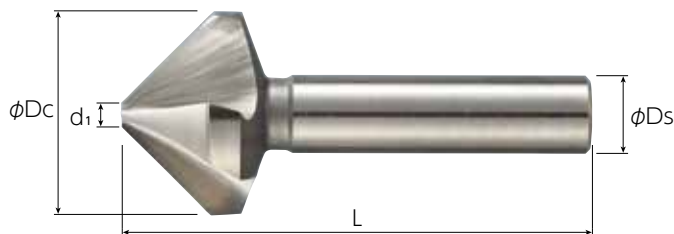

| 2320 (a=90°) 3枚刃 HSS |      |           |    |                |     |          |
|----------------------|------|-----------|----|----------------|-----|----------|
| 型番                   | 寸法   |           |    |                |     | 標準価格 (円) |
|                      | φDc  | 対応<br>皿ねじ | L  | d <sub>1</sub> | φDs |          |
| 2320006301           | 6.3  | M3        | 45 | 1.5            | 5   | 2,900    |
| 2320008301           | 8.3  | M4        | 50 | 2.0            | 6   | 3,200    |
| 2320010401           | 10.4 | M5        | 50 | 2.5            | 6   | 3,500    |
| 2320012401           | 12.4 | M6        | 56 | 2.8            | 8   | 4,000    |
| 2320016501           | 16.5 | M8        | 60 | 3.2            | 10  | 5,100    |
| 2320020501           | 20.5 | M10       | 63 | 3.5            | 10  | 6,500    |
| 2320025001           | 25.0 | M12       | 67 | 3.8            | 10  | 8,100    |
| 2320031001           | 31.0 | -         | 71 | 4.2            | 12  | 12,300   |

## 不等分割刃カウンターシンクセット 6本組セット



| 6本組セット     |   |                  |         |
|------------|---|------------------|---------|
| 型番         | セット内容                                       | ケース寸法            | 標準価格(円) |
| 2320000061 | φ6.3、φ8.3、φ10.4、φ12.4、φ16.5、φ20.5、スチールケース入り | 155mm×111mm×35mm | 23,400  |

| 被削材            | 切削速度 (m/min) | 送り (mm/rev) |           |           |           |           |
|----------------|--------------|-------------|-----------|-----------|-----------|-----------|
|                |              | 刃径 (mm)     |           |           |           |           |
|                |              | φ6          | φ10       | φ16       | φ20       | φ25       |
| 構造用鋼・快削鋼       | 30-36        | 0.07-0.09   | 0.07-0.10 | 0.08-0.11 | 0.12-0.15 | 0.15-0.20 |
| 窒化鋼・工具鋼        | 6-30         | 0.02-0.07   | 0.02-0.07 | 0.03-0.10 | 0.05-0.12 | 0.06-0.14 |
| ステンレス鋼         | 5-12         | 0.03-0.08   | 0.03-0.08 | 0.04-0.09 | 0.05-0.12 | 0.06-0.14 |
| 耐熱鋼・焼き入れ鋼      | 5-34         | 0.03-0.08   | 0.03-0.08 | 0.04-0.09 | 0.05-0.13 | 0.06-0.17 |
| 特殊合金・耐摩耗構造用鋼   | 3-6          | 0.02-0.05   | 0.02-0.06 | 0.03-0.07 | 0.04-0.09 | 0.06-0.14 |
| 鋳鉄             | 11-30        | 0.05-0.11   | 0.05-0.11 | 0.07-0.15 | 0.12-0.21 | 0.15-0.29 |
| アルミ合金 < 10% Si | 30-50        | 0.07-0.12   | 0.07-0.12 | 0.08-0.14 | 0.12-0.20 | 0.16-0.27 |
| アルミ合金 > 10% Si | 60-110       | 0.08-0.15   | 0.08-0.15 | 0.10-0.19 | 0.15-0.25 | 0.18-0.34 |
| 銅・青銅・黄銅        | 30-100       | 0.07-0.15   | 0.07-0.15 | 0.08-0.19 | 0.12-0.25 | 0.16-0.31 |

\*注意1: 一般の研磨業者で不等分割刃カウンターシンクの再研磨は取り扱いできません。  
Maykestag社不等分割刃カウンターシンクの再研磨をご希望の場合は全て弊社にお申し付けいただきますようお願いいたします。  
弊社では他社製品の再研磨の取り扱いは行っておりませんのでご了承ください。



# イリックス カウンターシンク

## イリックスの3枚刃!

ドイツ・イリックス社のカウンターシンク(3枚刃・先端角90°、60°)は、同社の蓄積された技術によって生まれたもので、従来品と比較し卓越した特長を有しております。(再研磨も可能です。)  
サイズもφ4.3よりφ80.0まで豊富に取り揃えており、多様な用途にお応えできます。

| 特長 イリックス 3枚刃はお約束します。 |          |
|----------------------|----------|
| びびりのない加工             | 真円加工     |
| 正確なセンターリング           | 高い加工スピード |
| 抜群の耐久性               |          |

| 用途 機械作業でも手作業でも! |               |
|-----------------|---------------|
|                 | さら座ぐり(90°)    |
|                 | 面取り(90°、60°)  |
|                 | さら座ぐり(90°)    |
|                 | バリ取り(90°、60°) |

### No.6277 3枚刃・先端角90° (HSS) MC、NC機、汎用機、ボール盤、電動工具に。

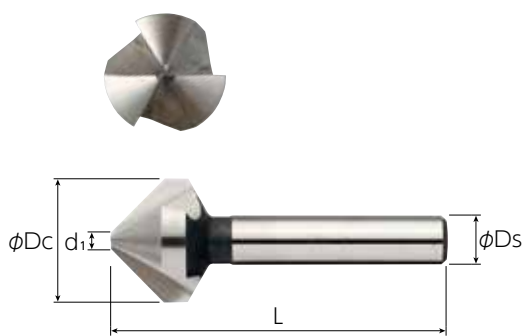

| 6277 (α=90°) 3枚刃 |         |             |         |      |           |    |     |       |
|------------------|---------|-------------|---------|------|-----------|----|-----|-------|
| ノンコーティング         |         | TiNコーティング   |         | 寸法   |           |    |     |       |
| 型番               | 標準価格(円) | 型番          | 標準価格(円) | φDc  | 対応<br>皿ねじ | L  | d1  | φDsh9 |
| 6277-4.3         | 2,000   | 6277-4.3TG  | 2,700   | 4.3  | M2        | 40 | 1.3 | 4     |
| 6277-5.0         | 2,000   | 6277-5.0TG  | 2,700   | 5.0  | -         | 40 | 1.5 | 4     |
| 6277-5.3         | 2,000   | 6277-5.3TG  | 2,700   | 5.3  | M2.5      | 40 | 1.5 | 4     |
| 6277-5.8         | 2,000   | 6277-5.8TG  | 2,700   | 5.8  | -         | 45 | 1.5 | 5     |
| 6277-6.0         | 2,000   | 6277-6.0TG  | 2,700   | 6.0  | -         | 45 | 1.5 | 5     |
| 6277-6.3         | 2,000   | 6277-6.3TG  | 2,700   | 6.3  | M3        | 45 | 1.5 | 5     |
| 6277-7.0         | 2,500   | 6277-7.0TG  | 3,300   | 7.0  | -         | 50 | 1.8 | 6     |
| 6277-7.3         | 2,500   | 6277-7.3TG  | 3,300   | 7.3  | M3.5      | 50 | 1.8 | 6     |
| 6277-8.0         | 2,500   | 6277-8.0TG  | 3,300   | 8.0  | -         | 50 | 2.0 | 6     |
| 6277-8.3         | 2,500   | 6277-8.3TG  | 3,300   | 8.3  | M4        | 50 | 2.0 | 6     |
| 6277-9.4         | 3,100   | 6277-9.4TG  | 3,800   | 9.4  | -         | 50 | 2.2 | 6     |
| 6277-10.0        | 3,100   | 6277-10.0TG | 3,800   | 10.0 | -         | 50 | 2.5 | 6     |
| 6277-10.4        | 3,100   | 6277-10.4TG | 3,800   | 10.4 | M5        | 50 | 2.5 | 6     |
| 6277-11.5        | 3,300   | 6277-11.5TG | 4,200   | 11.5 | -         | 56 | 2.8 | 8     |
| 6277-12.4        | 3,300   | 6277-12.4TG | 4,200   | 12.4 | M6        | 56 | 2.8 | 8     |
| 6277-13.4        | 3,800   | 6277-13.4TG | 5,100   | 13.4 | -         | 56 | 2.9 | 8     |
| 6277-15.0        | 3,800   | 6277-15.0TG | 5,100   | 15.0 | -         | 60 | 3.2 | 10    |
| 6277-16.5        | 3,800   | 6277-16.5TG | 5,100   | 16.5 | M8        | 60 | 3.2 | 10    |
| 6277-19.0        | 5,400   | 6277-19.0TG | 7,000   | 19.0 | -         | 63 | 3.5 | 10    |
| 6277-20.5        | 5,400   | 6277-20.5TG | 7,000   | 20.5 | M10       | 63 | 3.5 | 10    |
| 6277-23.0        | 7,300   | 6277-23.0TG | 9,500   | 23.0 | -         | 67 | 3.8 | 10    |
| 6277-25.0        | 7,300   | 6277-25.0TG | 9,500   | 25.0 | M12       | 67 | 3.8 | 10    |
| 6277-37.0        | 11,900  | 6277-37.0TG | 15,400  | 37.0 | -         | 90 | 4.8 | 12    |
| TiAlNコーティング      |         | DLCコーティング   |         | 寸法   |           |    |     |       |
| 型番               | 標準価格(円) | 型番          | 標準価格(円) | φDc  | 対応<br>皿ねじ | L  | d1  | φDsh9 |
| 6277-6.3AL       | 2,700   | 6277-6.3DC  | 3,500   | 6.3  | M3        | 45 | 1.5 | 5     |
| 6277-8.3AL       | 3,300   | 6277-8.3DC  | 4,200   | 8.3  | M4        | 50 | 2.0 | 6     |
| 6277-10.4AL      | 3,800   | 6277-10.4DC | 5,000   | 10.4 | M5        | 50 | 2.5 | 6     |
| 6277-12.4AL      | 4,200   | 6277-12.4DC | 5,500   | 12.4 | M6        | 56 | 2.8 | 8     |
| 6277-16.5AL      | 5,100   | 6277-16.5DC | 6,600   | 16.5 | M8        | 60 | 3.2 | 10    |
| 6277-20.5AL      | 7,000   | 6277-20.5DC | 9,100   | 20.5 | M10       | 63 | 3.5 | 10    |
| 6277-25.0AL      | 9,500   | 6277-25.0DC | 12,800  | 25.0 | M12       | 67 | 3.8 | 10    |
| 6277-37.0AL      | 15,400  | 6277-37.0DC | 20,800  | 37.0 | -         | 90 | 4.8 | 12    |

## ハンドル・ブッシュ



| 型番      | 品名             | 標準価格(円) |
|---------|----------------|---------|
| 6277HD  | ハンドル (内径φ10.0) | 1,500   |
| 6277BS5 | シャンク径φ5.0用ブッシュ | 680     |
| 6277BS6 | シャンク径φ6.0用ブッシュ | 680     |
| 6277BS8 | シャンク径φ8.0用ブッシュ | 680     |

◀手作業用のハンドルで軸径 (d2) 10mm以上のサイズを使用する場合は取付けブッシュを別途御用命下さい。(軸5,6,8mm用)



# イリックス カウンターシンク

## 速い、正確、長寿命!

### No.6276 3枚刃・先端角60° (HSS) MC、NC機、汎用機、ボール盤、電動工具に。

ノンコーティング



| 6276 (α=60°) 3枚刃 |      |    |     |       |         |
|------------------|------|----|-----|-------|---------|
| 型番               | φDc  | L  | d1  | φDsh9 | 標準価格(円) |
| 6276-6.3         | 6.3  | 45 | 1.6 | 5     | 2,000   |
| 6276-8.0         | 8.0  | 50 | 2.0 | 6     | 2,500   |
| 6276-12.5        | 12.5 | 56 | 3.2 | 8     | 3,300   |
| 6276-16.0        | 16.0 | 63 | 4.0 | 10    | 3,800   |
| 6276-20.0        | 20.0 | 67 | 5.0 | 10    | 5,400   |
| 6276-25.0        | 25.0 | 71 | 6.3 | 10    | 7,300   |

### No.6279 3枚刃・先端角90° MTシャンク ボール盤に。

ノンコーティング



| 6279 (α=90°) 3枚刃 |     |     |    |      |         |
|------------------|-----|-----|----|------|---------|
| 型番               | φDc | L   | d1 | シャンク | 標準価格(円) |
| 6279-40          | 40  | 140 | 10 | MT-3 | 18,850  |
| 6279-50          | 50  | 150 | 14 | MT-3 | 23,400  |
| 6279-63          | 63  | 180 | 16 | MT-4 | 37,700  |
| 6279-80          | 80  | 190 | 22 | MT-4 | 63,700  |

#### No.6277, No.6267, No.6279切削条件

| 被削材    | 切削速度<br>(m/min) | 送り (mm/rev)       |           |           |           |           |           |              |           |
|--------|-----------------|-------------------|-----------|-----------|-----------|-----------|-----------|--------------|-----------|
|        |                 | 6277,6276 刃径 (mm) |           |           |           |           |           | 6279 刃径 (mm) |           |
|        |                 | φ5                | φ10       | φ15       | φ20       | φ25       | φ37       | φ40          | φ50~80    |
| 構造用鋼   | 17-23           | 0.04-0.07         | 0.07-0.14 | 0.11-0.21 | 0.12-0.26 | 0.15-0.32 | 0.22-0.49 | 0.37-0.60    | 0.45-0.73 |
| ステンレス鋼 | 6-8             | 0.02-0.03         | 0.03-0.05 | 0.05-0.07 | 0.06-0.09 | 0.07-0.11 | 0.10-0.15 | 0.22-0.29    | 0.26-0.35 |
| 鋳鉄     | 15-25           | 0.07-0.08         | 0.14-0.16 | 0.21-0.25 | 0.26-0.31 | 0.32-0.38 | 0.49-0.57 | 0.59-0.60    | 0.70-0.73 |
| アルミ合金  | 24-27           | 0.09-0.10         | 0.17-0.18 | 0.26-0.27 | 0.32-0.33 | 0.39-0.40 | 0.59-0.60 | 0.59-0.60    | 0.70-0.73 |
| チタン合金  | 5-7             | 0.01-0.02         | 0.02-0.03 | 0.03-0.05 | 0.04-0.06 | 0.05-0.07 | 0.07-0.10 | 0.15-0.22    | 0.18-0.26 |

## カウンターシンクセット

### ストレートシャンク カウンターシンク (HSS) 6本組、4本組セット



6277S

6277S-AL

| 6本組セット   |         |  |         |             |         |           |         |
|----------|---------|--|---------|-------------|---------|-----------|---------|
| ノンコーティング |         | TiNコーティング  |         | TiAlNコーティング |         | DLCコーティング |         |
| 型番       | 標準価格(円) | 型番   | 標準価格(円) | 型番          | 標準価格(円) | 型番        | 標準価格(円) |
| 6277S    | 19,400  | 6277S-TG   | 24,700  | 6277S-AL    | 24,700  | 6277S-DC  | 31,800  |
| セット内容    |         | φ6.3、φ8.3、φ10.4、φ12.4、φ16.5、φ20.5、ハンドル、スチールケース入り |         |             |         |           |         |
| ケース寸法    |         | 155mmx111mmx35mm                                 |         |             |         |           |         |



6277S4A-TG

6277S4A-DC

| 4本組セット   |         |                                       |         |             |         |            |         |
|----------|---------|---------------------------------------|---------|-------------|---------|------------|---------|
| ノンコーティング |         | TiNコーティング                             |         | TiAlNコーティング |         | DLCコーティング  |         |
| 型番       | 標準価格(円) | 型番                                    | 標準価格(円) | 型番          | 標準価格(円) | 型番         | 標準価格(円) |
| 6277S4A  | 28,400  | 6277S4A-TG                            | 37,000  | 6277S4A-AL  | 37,000  | 6277S4A-DC | 46,300  |
| セット内容    |         | φ16.5、φ20.5、φ25.0、φ37.0ハンドル、スチールケース入り |         |             |         |            |         |
| ケース寸法    |         | 175mmx115mmx42mm                      |         |             |         |            |         |



# ルコー カウンターシンク

## 特 長

ビビリがなく、2次バリがない綺麗な仕上がり面が可能  
用途に応じた加工に使い分け、仕事の効率が上がります

## 用 途

- 面取り、さら座ぐり、バリ取りに使用
- 機械加工から手作業まで使用

### No.2700 ロングシャンク カウンターシンク 3枚刃・先端角90°(HSS)



| No.2700 (α=90°) 3枚刃 |      |       |     |                |       |         |
|---------------------|------|-------|-----|----------------|-------|---------|
| 型番                  | φDc  | 対応皿ねじ | L   | d <sub>1</sub> | φDsh9 | 標準価格(円) |
| 2700-6.3            | 6.3  | M3    | 85  | 1.5            | 5     | 6,700   |
| 2700-8.3            | 8.3  | M4    | 85  | 2.0            | 6     | 7,000   |
| 2700-10.4           | 10.4 | M5    | 88  | 2.5            | 6     | 7,800   |
| 2700-12.4           | 12.4 | M6    | 108 | 2.8            | 8     | 8,400   |
| 2700-16.5           | 16.5 | M8    | 112 | 3.2            | 10    | 10,500  |
| 2700-20.5           | 20.5 | M10   | 115 | 3.5            | 10    | 14,500  |
| 2700-25.0           | 25.0 | M12   | 118 | 3.8            | 10    | 19,800  |

### No.2800 スーパーロングシャンク カウンターシンク 3枚刃・先端角90°(HSS)

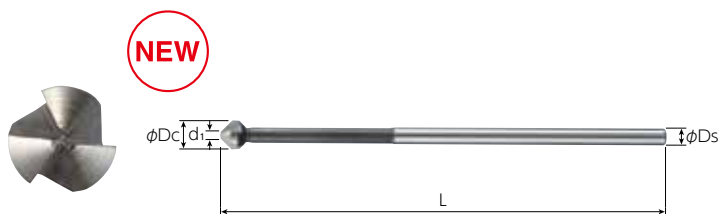

| No.2800 (α=90°) 3枚刃 |      |       |     |                |       |         |
|---------------------|------|-------|-----|----------------|-------|---------|
| 型番                  | φDc  | 対応皿ねじ | L   | d <sub>1</sub> | φDsh9 | 標準価格(円) |
| 2800-6.3            | 6.3  | M3    | 154 | 1.5            | 5     | 8,000   |
| 2800-8.3            | 8.3  | M4    | 155 | 2.0            | 6     | 8,400   |
| 2800-10.4           | 10.4 | M5    | 157 | 2.5            | 6     | 10,800  |
| 2800-12.4           | 12.4 | M6    | 158 | 2.8            | 8     | 12,000  |
| 2800-16.5           | 16.5 | M8    | 161 | 3.2            | 10    | 14,600  |
| 2800-20.5           | 20.5 | M10   | 164 | 3.5            | 10    | 21,800  |
| 2800-25.0           | 25.0 | M12   | 164 | 3.8            | 10    | 30,200  |

### No.2400 カウンターシンク 3枚刃・先端角120°(HSS)



| No.2400 (α=120°) 3枚刃 |      |    |                |       |         |
|----------------------|------|----|----------------|-------|---------|
| 型番                   | φDc  | L  | d <sub>1</sub> | φDsh9 | 標準価格(円) |
| 2400-6.3             | 6.3  | 45 | 1.5            | 5     | 3,300   |
| 2400-8.3             | 8.3  | 50 | 2.0            | 6     | 3,400   |
| 2400-10.4            | 10.4 | 50 | 2.5            | 6     | 3,900   |
| 2400-12.4            | 12.4 | 56 | 3.0            | 8     | 4,200   |
| 2400-16.5            | 16.5 | 63 | 3.5            | 10    | 5,500   |
| 2400-20.5            | 20.5 | 67 | 4.0            | 10    | 7,900   |
| 2400-25.0            | 25.0 | 71 | 5.0            | 10    | 10,400  |

### No.5200 面取りカッター 1枚刃・先端角90°TiNコーティング(HSS)

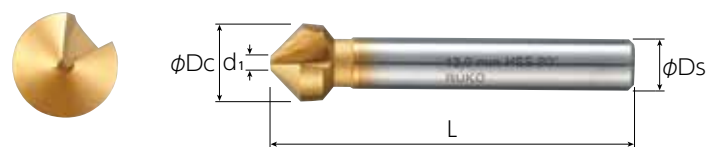

| No.5200 (α=90°) 1枚刃 |     |    |                |       |         |
|---------------------|-----|----|----------------|-------|---------|
| 品番                  | φDc | L  | d <sub>1</sub> | φDsh9 | 標準価格(円) |
| 5200-8.0TG          | 8   | 50 | 3.0            | 6     | 3,700   |
| 5200-12.0TG         | 12  | 56 | 4.0            | 8     | 4,800   |
| 5200-16.0TG         | 16  | 60 | 4.0            | 10    | 5,500   |
| 5200-20.0TG         | 20  | 63 | 4.0            | 10    | 8,100   |
| 5200-25.0TG         | 25  | 67 | 4.5            | 10    | 11,600  |
| 5200-30.0TG         | 30  | 71 | 5.5            | 12    | 16,100  |

### No.3000 面取りカッター 穴あきタイプ・先端角90°(HSS)

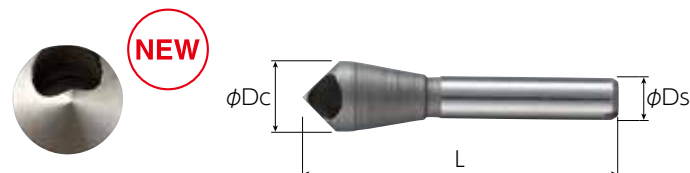

| No.3000 (α=90°)穴あきタイプ |     |    |      |       |         |
|-----------------------|-----|----|------|-------|---------|
| 品番                    | φDc | L  | 面取り径 | φDsh9 | 標準価格(円) |
| 3000-10               | 10  | 45 | 2~8  | 6     | 4,000   |
| 3000-14               | 14  | 48 | 4~12 | 8     | 5,000   |
| 3000-21               | 21  | 65 | 6~19 | 10    | 9,200   |
| 3000-28               | 28  | 85 | 7~26 | 12    | 16,400  |

No.2700, No.2800, No.2400, No.5200, No.3000切削条件

| 被削材         | 構造用鋼  | 合金鋼   | 鋳鉄   | 銅合金   | アルミ合金 | プラスチック |
|-------------|-------|-------|------|-------|-------|--------|
| 切削速度(m/min) | 15-20 | 10-15 | 8-10 | 20-40 | 20-25 | 10-15  |



# ディキシ 超硬NCセンタードリル

## DIXI 1101

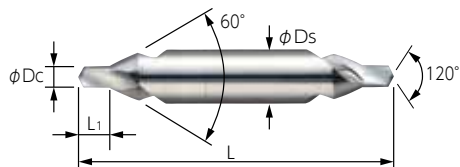

| 1101 A型60° |    |              |                |      |       |   |          |
|------------|----|--------------|----------------|------|-------|---|----------|
| 型番         | 在庫 | 寸法           |                |      |       |   | 標準価格 (円) |
|            |    | φDc          | L <sub>1</sub> | L    | φDsh5 | Z |          |
| 1101D0.80  | ○  | 0.80 +0.14/0 | 1.3            | 31.5 | 3.15  | 2 | 5,700    |
| 1101D1.00  | ○  | 1.00 +0.14/0 | 1.6            | 31.5 | 3.15  | 2 | 6,300    |
| 1101D1.25  | ○  | 1.25 +0.14/0 | 1.9            | 31.5 | 3.15  | 2 | 6,500    |
| 1101D1.60  | ○  | 1.60 +0.14/0 | 2.4            | 35.5 | 4.00  | 2 | 7,500    |
| 1101D2.00  | ○  | 2.00 +0.14/0 | 2.9            | 40.0 | 5.00  | 2 | 8,740    |
| 1101D2.50  | ●  | 2.50 +0.14/0 | 3.6            | 45.0 | 6.30  | 2 | 11,500   |
| 1101D3.15  | ●  | 3.15 +0.14/0 | 4.4            | 50.0 | 8.00  | 2 | 16,100   |
| 1101D4.00  | ●  | 4.00 +0.14/0 | 5.6            | 56.0 | 10.00 | 2 | 19,550   |

●印：標準在庫品 ○印：DIXI社（スイス）在庫。受注取り寄せ品。最低発注数10本。

## DIXI 1106



| 1106 先端角90° |    |        |                |     |       |   |          |
|-------------|----|--------|----------------|-----|-------|---|----------|
| 型番          | 在庫 | 寸法     |                |     |       |   | 標準価格 (円) |
|             |    | φDc    | L <sub>1</sub> | L   | φDsh5 | Z |          |
| 1106D1.0    | ○  | 1.0h6  | 3              | 38  | 3     | 2 | 3,700    |
| 1106D1.5    | ○  | 1.5h6  | 5              | 38  | 3     | 2 | 3,700    |
| 1106D2.0    | ○  | 2.0h6  | 5              | 38  | 3     | 2 | 3,700    |
| 1106D3.0    | ●  | 3.0h5  | 9              | 38  | 3     | 2 | 3,900    |
| 1106D4.0    | ●  | 4.0h5  | 10             | 50  | 4     | 2 | 4,800    |
| 1106D5.0    | ○  | 5.0h5  | 13             | 50  | 5     | 2 | 6,300    |
| 1106D6.0    | ●  | 6.0h5  | 13             | 57  | 6     | 2 | 5,500    |
| 1106D8.0    | ●  | 8.0h5  | 27             | 63  | 8     | 2 | 8,300    |
| 1106D10.0   | ●  | 10.0h5 | 30             | 72  | 10    | 2 | 11,500   |
| 1106D12.0   | ●  | 12.0h5 | 35             | 83  | 12    | 2 | 15,000   |
| 1106D16.0   | ●  | 16.0h5 | 46             | 92  | 16    | 2 | 27,600   |
| 1106D20.0   | ●  | 20.0h5 | 52             | 104 | 20    | 2 | 48,300   |

●印：標準在庫品 ○印：DIXI社（スイス）在庫。受注取り寄せ品。最低発注数10本。

## DIXI 1106M

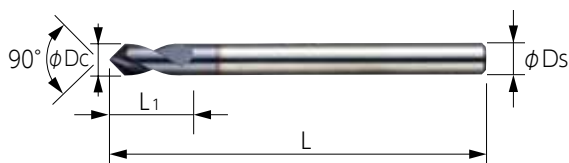

| 1106M 先端角90° TiAlNコート付き |    |     |                |     |       |   |          |
|-------------------------|----|-----|----------------|-----|-------|---|----------|
| 型番                      | 在庫 | 寸法  |                |     |       |   | 標準価格 (円) |
|                         |    | φDc | L <sub>1</sub> | L   | φDsh5 | Z |          |
| 1106MD1.0               | ●  | 1   | 3              | 37  | 3     | 2 | 7,900    |
| 1106MD2.0               | ●  | 2   | 5              | 37  | 3     | 2 | 8,300    |
| 1106MD3.0               | ●  | 3   | 9              | 47  | 3     | 2 | 9,400    |
| 1106MD4.0               | ●  | 4   | 10             | 55  | 4     | 2 | 9,900    |
| 1106MD6.0               | ●  | 6   | 13             | 70  | 6     | 2 | 12,000   |
| 1106MD8.0               | ●  | 8   | 27             | 79  | 8     | 2 | 16,800   |
| 1106MD10.0              | ●  | 10  | 30             | 91  | 10    | 2 | 20,000   |
| 1106MD12.0              | ●  | 12  | 35             | 106 | 12    | 2 | 28,300   |
| 1106MD16.0              | ●  | 16  | 46             | 124 | 16    | 2 | 43,200   |
| 1106MD20.0              | ●  | 20  | 52             | 144 | 20    | 2 | 73,800   |

●印：標準在庫品 ○印：DIXI社（スイス）在庫。受注取り寄せ品。最低発注数10本。

## DIXI 1107

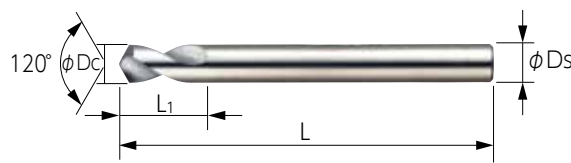

| 1107 先端角120° |    |     |                |     |       |   |          |
|--------------|----|-----|----------------|-----|-------|---|----------|
| 型番           | 在庫 | 寸法  |                |     |       |   | 標準価格 (円) |
|              |    | φDc | L <sub>1</sub> | L   | φDsh5 | Z |          |
| 1107D1.0     | ○  | 1   | 3              | 38  | 3     | 2 | 3,700    |
| 1107D2.0     | ○  | 2   | 5              | 38  | 3     | 2 | 3,700    |
| 1107D3.0     | ●  | 3   | 9              | 38  | 3     | 2 | 3,900    |
| 1107D4.0     | ●  | 4   | 10             | 50  | 4     | 2 | 4,800    |
| 1107D6.0     | ●  | 6   | 13             | 57  | 6     | 2 | 5,500    |
| 1107D8.0     | ●  | 8   | 27             | 63  | 8     | 2 | 8,300    |
| 1107D10.0    | ●  | 10  | 30             | 72  | 10    | 2 | 11,500   |
| 1107D12.0    | ●  | 12  | 35             | 83  | 12    | 2 | 15,000   |
| 1107D16.0    | ●  | 16  | 46             | 92  | 16    | 2 | 27,600   |
| 1107D20.0    | ●  | 20  | 52             | 104 | 20    | 2 | 48,300   |

●印：標準在庫品 ○印：DIXI社（スイス）在庫。受注取り寄せ品。最低発注数10本。

### 1101, 1106, 1106M, 1107切削条件

| 被削材        | 硬さ (HV) | 切削速度 (m/min) | 送り (mm/rev) |             |            |           |           |           |           |           |           |
|------------|---------|--------------|-------------|-------------|------------|-----------|-----------|-----------|-----------|-----------|-----------|
|            |         |              | ~φ1         | ~φ2         | ~φ3        | ~φ5       | ~φ7       | ~φ10      | ~φ14      | ~φ16      | ~φ20      |
| 機械構造用鋼・合金鋼 | 190未満   | 40-60        | 0.009-0.020 | 0.024-0.04  | 0.03-0.05  | 0.05-0.10 | 0.08-0.14 | 0.16-0.28 | 0.16-0.28 | 0.22-0.32 | 0.26-0.40 |
|            | 190~450 | 30-50        | 0.007-0.015 | 0.020-0.03  | 0.03-0.04  | 0.04-0.08 | 0.07-0.11 | 0.13-0.21 | 0.13-0.21 | 0.18-0.24 | 0.21-0.30 |
| ステンレス鋼     | 220未満   | 35-50        | 0.007-0.015 | 0.020-0.03  | 0.03-0.04  | 0.04-0.08 | 0.07-0.11 | 0.13-0.21 | 0.13-0.21 | 0.18-0.24 | 0.21-0.30 |
|            | 220~450 | 15-40        | 0.006-0.015 | 0.017-0.03  | 0.02-0.04  | 0.03-0.08 | 0.06-0.11 | 0.11-0.21 | 0.11-0.21 | 0.15-0.24 | 0.18-0.30 |
| 鋳鉄         | 260未満   | 50-80        | 0.007-0.015 | 0.020-0.03  | 0.03-0.04  | 0.04-0.08 | 0.07-0.11 | 0.13-0.21 | 0.13-0.21 | 0.18-0.24 | 0.21-0.30 |
|            | 260以上   | 30-50        | 0.006-0.015 | 0.017-0.03  | 0.02-0.04  | 0.03-0.08 | 0.06-0.11 | 0.11-0.21 | 0.11-0.21 | 0.15-0.24 | 0.18-0.30 |
| 銅合金        | -       | 40-100       | 0.009-0.030 | 0.024-0.06  | 0.03-0.08  | 0.05-0.15 | 0.08-0.21 | 0.16-0.42 | 0.16-0.42 | 0.22-0.48 | 0.26-0.60 |
| アルミニウム合金   | Si<8%   | -            | 90-150      | 0.011-0.030 | 0.030-0.06 | 0.04-0.08 | 0.06-0.15 | 0.10-0.21 | 0.20-0.42 | 0.20-0.42 | 0.28-0.48 |
|            | Si>8%   | -            | 70-110      | 0.011-0.030 | 0.030-0.06 | 0.04-0.08 | 0.06-0.15 | 0.10-0.21 | 0.20-0.42 | 0.20-0.42 | 0.28-0.48 |



ディキシ

# 超硬チャンファーマイル

## DIXI 7623

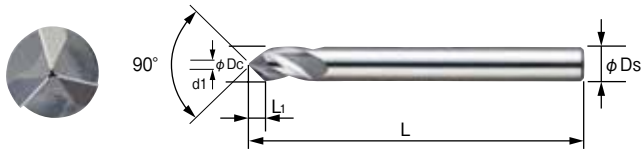

## DIXI7623XD



HRC60までの高硬度材の面取り加工が可能 (7623XD)  
切削条件 15m/min 0.006-0.015mm/rev

| 7623 先端角90° |    |         | 7623XD 先端角90° XIDURコート付 |    |         | 寸法   |                |    |                      |       |   |
|-------------|----|---------|-------------------------|----|---------|------|----------------|----|----------------------|-------|---|
| 型番          | 在庫 | 標準価格(円) | 型番                      | 在庫 | 標準価格(円) | φDc  | L <sub>1</sub> | L  | d <sub>1</sub> ±0.05 | φDsh5 | Z |
| 7623D0.8    | ○  | 4,200   | -                       | -  | -       | 0.8  | -              | 38 | 0.08                 | 3     | 3 |
| 7623D1.0    | ○  | 4,200   | -                       | -  | -       | 1.0  | -              | 38 | 0.10                 | 3     | 3 |
| 7623D2.0    | ●  | 4,400   | 7623XD2.0-344681        | ●  | 6,200   | 2.0  | -              | 38 | 0.20                 | 3     | 3 |
| 7623D3.0    | ●  | 4,800   | 7623XD3.0-959796        | ●  | 6,600   | 3.0  | -              | 38 | 0.30                 | 3     | 3 |
| 7623D4.0    | ●  | 6,000   | 7623XD4.0-959797        | ●  | 8,000   | 4.0  | -              | 50 | 0.40                 | 4     | 3 |
| 7623D5.0    | ●  | 6,900   | 7623XD5.0-359085        | ●  | 9,400   | 5.0  | 2.25           | 50 | 0.50                 | 5     | 3 |
| 7623D6.0    | ●  | 8,800   | 7623XD6.0-951932        | ●  | 10,700  | 6.0  | 2.7            | 57 | 0.60                 | 6     | 3 |
| 7623D8.0    | ●  | 11,500  | 7623XD8.0-303350        | ●  | 19,200  | 8.0  | 3.6            | 63 | 0.80                 | 8     | 3 |
| 7623D10.0   | ●  | 16,100  | 7623XD10.0-67265        | ●  | 23,700  | 10.0 | 4.5            | 72 | 1.00                 | 10    | 3 |
| 7623D12.0   | ●  | 19,600  | 7623XD12.0-359087       | ●  | 27,400  | 12.0 | 5.4            | 73 | 1.20                 | 12    | 3 |

●印：標準在庫品 ○印：DIXI社（スイス）在庫。受注取り寄せ品。最低発注数10本。

## DIXI 7624

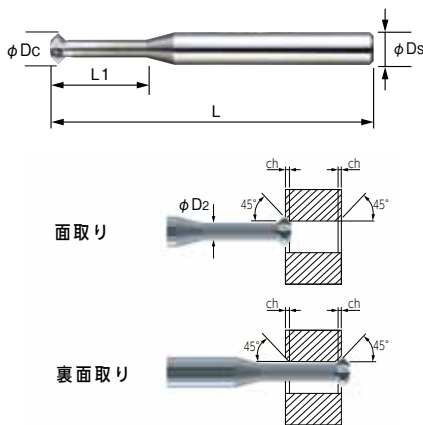

| 7624 先端角90° |    | 寸法   |                |                 |      |    |       |   | 標準価格(円) |
|-------------|----|------|----------------|-----------------|------|----|-------|---|---------|
| 型番          | 在庫 | φDc  | L <sub>1</sub> | φD <sub>2</sub> | ch   | L  | φDsh5 | Z |         |
| 7624D0.20   | ○  | 0.20 | 0.4            | 0.12            | 0.04 | 38 | 3     | 1 | 7,300   |
| 7624D0.25   | ○  | 0.25 | 0.5            | 0.15            | 0.05 | 38 | 3     | 1 | 7,300   |
| 7624D0.30   | ○  | 0.30 | 0.6            | 0.18            | 0.06 | 38 | 3     | 1 | 7,300   |
| 7624D0.40   | ○  | 0.40 | 0.8            | 0.24            | 0.08 | 38 | 3     | 1 | 7,300   |
| 7624D0.50   | ○  | 0.50 | 1.0            | 0.30            | 0.10 | 38 | 3     | 1 | 7,300   |
| 7624D0.60   | ○  | 0.60 | 1.2            | 0.36            | 0.12 | 38 | 3     | 3 | 8,800   |
| 7624D0.70   | ○  | 0.70 | 1.4            | 0.42            | 0.14 | 38 | 3     | 3 | 8,800   |
| 7624D0.80   | ○  | 0.80 | 1.6            | 0.48            | 0.16 | 38 | 3     | 3 | 8,800   |
| 7624D0.90   | ○  | 0.90 | 1.8            | 0.54            | 0.18 | 38 | 3     | 3 | 8,800   |
| 7624D1.00   | ●  | 1.00 | 2.0            | 0.60            | 0.20 | 38 | 3     | 3 | 8,800   |
| 7624D1.20   | ○  | 1.20 | 2.4            | 0.70            | 0.25 | 38 | 3     | 4 | 10,400  |
| 7624D1.30   | ●  | 1.30 | 2.6            | 0.70            | 0.30 | 38 | 3     | 4 | 10,400  |
| 7624D1.80   | ●  | 1.80 | 5.4            | 1.00            | 0.40 | 38 | 3     | 4 | 10,400  |
| 7624D2.80   | ●  | 2.80 | 8.4            | 1.60            | 0.60 | 38 | 3     | 4 | 10,400  |
| 7624D3.70   | ●  | 3.70 | 11.1           | 2.10            | 0.80 | 57 | 6     | 4 | 12,000  |
| 7624D5.70   | ●  | 5.70 | 17.1           | 3.30            | 1.20 | 57 | 6     | 4 | 12,000  |

●印：標準在庫品 ○印：DIXI社（スイス）在庫。受注取り寄せ品。最低発注数10本。

## DIXI 7625

手作業で面取りを行っていた部分も  
機械加工が可能

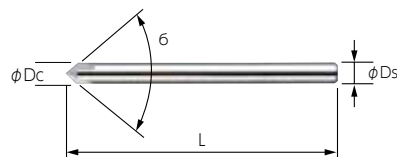
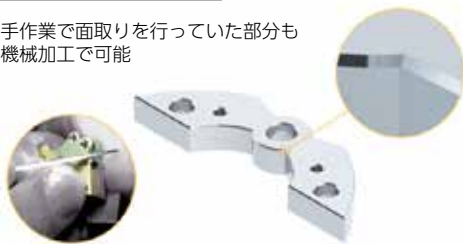

| 7625 先端角60° 90° 120° |    | 寸法  |      |    |       |   | 標準価格(円) |
|----------------------|----|-----|------|----|-------|---|---------|
| 型番                   | 在庫 | φDc | 6    | L  | φDsh5 | Z |         |
| 7625D3.0060          | ●  | 3   | 60°  | 38 | 3     | 3 | 4,700   |
| 7625D3.0090          | ●  | 3   | 90°  | 38 | 3     | 3 | 4,000   |
| 7625D3.0120          | ●  | 3   | 120° | 38 | 3     | 3 | 4,700   |

●印：標準在庫品 ○印：DIXI社（スイス）在庫。受注取り寄せ品。

### 7623, 7624, 7625切削条件

| 被削材        | 硬さ (HV) | 切削速度 (m/min) | 切り込み量 (mm) |        | 送り (mm/rev) |             |            |            |           |
|------------|---------|--------------|------------|--------|-------------|-------------|------------|------------|-----------|
|            |         |              | ap *1      | ae *2  | ~φ3         | ~φ5         | ~φ7        | ~φ10       | ~φ14      |
| 機械構造用鋼・合金鋼 | 190未満   | 70-100       | <1.0×φD1   | <1×φD1 | 0.003-0.015 | 0.006-0.020 | 0.010-0.02 | 0.014-0.04 | 0.02-0.05 |
|            | 190~450 | 40- 60       | <0.6×φD1   | <1×φD1 | 0.003-0.015 | 0.005-0.018 | 0.008-0.02 | 0.011-0.03 | 0.02-0.04 |
| ステンレス鋼     | 220未満   | 40- 60       | <0.8×φD1   | <1×φD1 | 0.003-0.015 | 0.005-0.018 | 0.008-0.02 | 0.011-0.03 | 0.02-0.04 |
|            | 220~450 | 30- 45       | <0.3×φD1   | <1×φD1 | 0.003-0.015 | 0.005-0.018 | 0.008-0.02 | 0.011-0.03 | 0.02-0.04 |
| 鉄          | 260未満   | 70-100       | <0.7×φD1   | <1×φD1 | 0.003-0.015 | 0.006-0.020 | 0.010-0.02 | 0.014-0.04 | 0.02-0.05 |
|            | 260以上   | 40- 70       | <0.4×φD1   | <1×φD1 | 0.003-0.015 | 0.005-0.015 | 0.008-0.02 | 0.011-0.03 | 0.02-0.04 |
| 銅合金        | -       | 120-160      | <0.5×φD1   | <1×φD1 | 0.003-0.018 | 0.005-0.030 | 0.008-0.04 | 0.011-0.05 | 0.02-0.07 |
| アルミニウム合金   | Si<8%   | -            | <0.8×φD1   | <1×φD1 | 0.004-0.018 | 0.008-0.030 | 0.013-0.04 | 0.018-0.05 | 0.03-0.07 |
|            | Si>8%   | -            | <0.7×φD1   | <1×φD1 | 0.004-0.018 | 0.008-0.030 | 0.013-0.04 | 0.018-0.05 | 0.03-0.07 |

\*1 軸方向の切込み量 \*2 径方向の切込み量

\*予告なく仕様及び価格を変更する場合がございます。 \*価格は消費税抜きの価格を掲載



# ナインナイン スポットドリル



## N9MT0802



| N9MT0802 |     |        |    |                |       |               |
|----------|-----|--------|----|----------------|-------|---------------|
| 型番       | 角度  | 寸法(mm) |    | 付属品            |       | 標準価格<br>(円/本) |
|          |     | シャンク径  | 全長 | ねじ/締付トルク       | レンチ   |               |
| 99616-10 | 90° | φ10    | 90 | NS-30055 2.0Nm | NK-T8 | 11,500        |

※ホルダーにインサートは標準装備されていません。インサートは別途御用命ください。

| 90°スポットドリル                         |                    |          |                   |          |        |      |     |          |       |       |    |               |
|------------------------------------|--------------------|----------|-------------------|----------|--------|------|-----|----------|-------|-------|----|---------------|
| 型番                                 | 被削材                | 超硬<br>材質 | コーテ<br>ィング        | 加工範囲(mm) | 寸法(mm) |      |     | 加工範囲(mm) |       |       | 入数 | 標準価格<br>(円/枚) |
|                                    |                    |          |                   |          | L      | S    | Re  | Dmin.    | Dmax. | Tmax. |    |               |
| N9MT080208CT-NC40<br>4コーナー タイプ     | 鉄<br>(汎用)          | K20F     | TiN               |          | 8.31   | 2.38 | 0.8 | 2        | 10    | 4.5   | 5  | 3,600         |
| N9MT080204CT-NC40<br>4コーナー タイプ     | 鉄<br>(汎用)          |          | TiN               |          | 8.31   | 2.38 | 0.4 |          |       |       |    | 3,600         |
| N9MT080204CT-NC10<br>4コーナー タイプ     | ステンレス<br>非鉄金属      |          | TiAlN             |          | 8.31   | 2.38 | 0.4 |          |       |       |    | 3,600         |
| N9MT0802CT2T-H-NC5071<br>2コーナー タイプ | 鉄<br>鋳鉄            |          | TiAlN<br>+<br>TiN |          | 8.31   | 2.38 | 0.8 |          |       |       |    | 3,600         |
| N9MT0802CT2T-H-NC9076<br>2コーナー タイプ | アルミ<br>チタン<br>非鉄金属 |          | DLC               |          | 8.31   | 2.38 | 0.8 |          |       |       |    | 4,400         |

## N9MT11T3



| N9MT11T3      |     |        |     |                   |        |               |
|---------------|-----|--------|-----|-------------------|--------|---------------|
| 型番            | 角度  | 寸法(mm) |     | 付属品               |        | 標準価格<br>(円/本) |
|               |     | シャンク径  | 全長  | ねじ/締付トルク          | レンチ    |               |
| 99616-14-12   | 90° | φ12    | 100 | NS-35080<br>2.5Nm | NK-T15 | 13,000        |
| 99616-14      |     | φ16    | 100 |                   |        | 13,000        |
| 99616-14-150L |     | φ16    | 150 |                   |        | 20,000        |
| 99616-14-220L |     | φ20    | 220 |                   |        | 30,000        |

※ホルダーにインサートは標準装備されていません。インサートは別途御用命ください。

| 90°スポットドリル                         |                        |          |            |          |                   |       |       |          |       |       |    |               |       |
|------------------------------------|------------------------|----------|------------|----------|-------------------|-------|-------|----------|-------|-------|----|---------------|-------|
| 型番                                 | 被削材                    | 超硬<br>材質 | コーテ<br>ィング | 加工範囲(mm) | 寸法(mm)            |       |       | 加工範囲(mm) |       |       | 入数 | 標準価格<br>(円/枚) |       |
|                                    |                        |          |            |          | L                 | S     | Re    | Dmin.    | Dmax. | Tmax. |    |               |       |
| N9MT11T3CT-NC40<br>4コーナー タイプ       | 鉄<br>(汎用)              | K10F     | TiN        |          | 11.11             | 3.97  | 0.8   | 3        | 14    | 7     | 5  | 3,600         |       |
| N9MT11T3CT-NC10<br>4コーナー タイプ       | ステンレス<br>非鉄金属          |          | TiAlN      |          | 11.11             | 3.97  | (0.3) |          |       |       |    | 3,600         |       |
| N9MT11T3CT-NC60<br>4コーナー タイプ       | 鉄<br>焼入れ鋼<br>(HRC56まで) |          | サーメット      |          | 11.11             | 3.97  | 0.8   |          |       |       |    | 4,000         |       |
| N9MT11T3CT2T-H-NC5071<br>2コーナー タイプ | 鉄<br>ステンレス<br>チタン      |          | K20F       |          | TiAlN<br>+<br>TiN | 11.11 | 3.97  |          |       |       |    | 0.8           | 3,600 |
| N9MT11T3CT2T-H-NC9076<br>2コーナー タイプ | アルミ<br>チタン<br>非鉄金属     |          | K20F       |          | DLC               | 11.11 | 3.97  |          |       |       |    | 0.8           | 4,400 |



### 使用時の注意

- 工具の機械への取付けは、ゆるみや振れのないよう確実に固定してください。
- 工具は破損して飛散する危険がありますので、保護メガネなどの保護具を必ず着用してください。
- 切れ刃を持っている為、直接手を触れるとけがをする危険があります。



株式会社 **ムラキ** 機械工具部

〒103-0027 東京都中央区日本橋3-9-10 ☎(03)3273-7511(代) FAX(03)3281-2243  
 〒461-0001 名古屋市東区泉1-20-4 ☎(052)962-3336(代) FAX(052)962-3339  
 〒542-0081 大阪市中央区南船場1-16-20 ☎(06)6262-5923(代) FAX(06)6262-5927  
 〒812-0013 福岡市博多区博多駅東2-18-23 ☎(092)474-4030(代) FAX(092)474-4054

ホームページ <https://www.muraki-ltd.co.jp/>